



BLINDO SBARRA®



BS



 **Busbar**

Итальянские шинопроводы Pogliano BusBar s.r.l.

Шинопровод POGLIANO

250A - 1000A

Содержание
INDEX

Схема монтажа	Assembly layout	2
Характеристики системы	System features	4
Общая информация	General information	6
Прямые элементы	Straight sections	7
Элементы компенсации расширения	Expansion joints	8
Элементы для вертикального распределения и огнезащитные барьеры	Rising mains and firebarriers	9
Угловые секции для монтажа «плашмя»	Edgewise elbows	10
Угловые секции для монтажа «на ребро»	Flatwise elbow	11
T-образные элементы	T - sections	12
Адаптер	Terminal element	13
Блоки подачи питания	Feed-in boxes	14
Промежуточные блоки подачи питания	Intermediate feed-in boxes	15
Втычные отводные блоки	Tap-off plugs	16
Торцевые заглушки	End cover	19
Подвесы	Hangers	19
Крепления	Brackets	20
Технические данные	Technical data	22
BS - Версия 31	BS - 31 Version	24

Монтажная схема шинпровода серии BS
BLINDOSBARRA SYSTEM LAYOUT



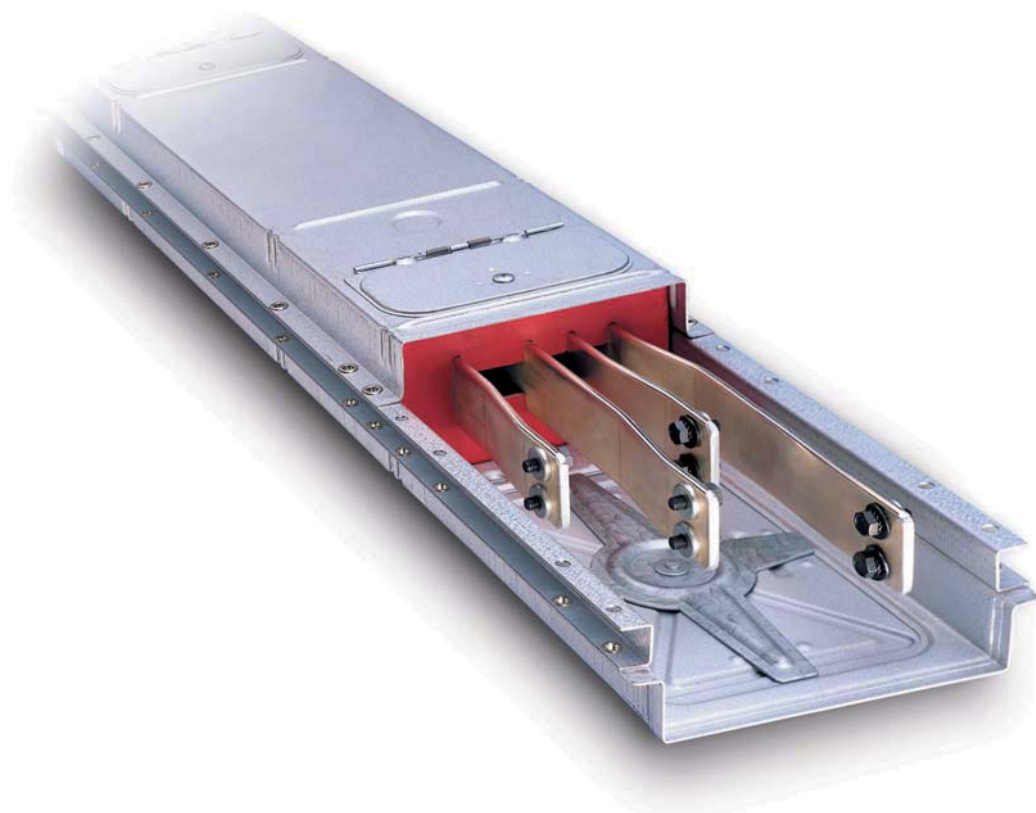
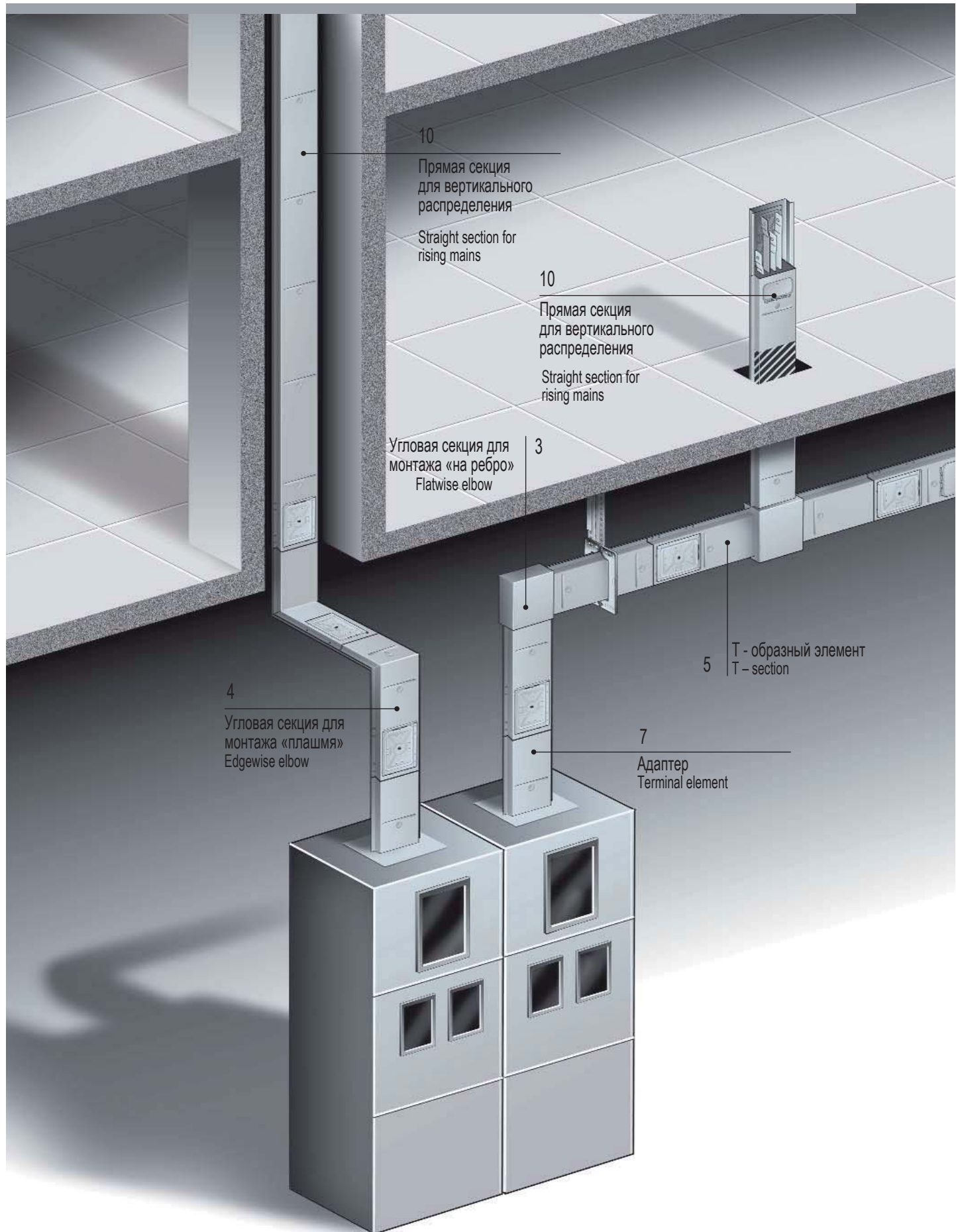
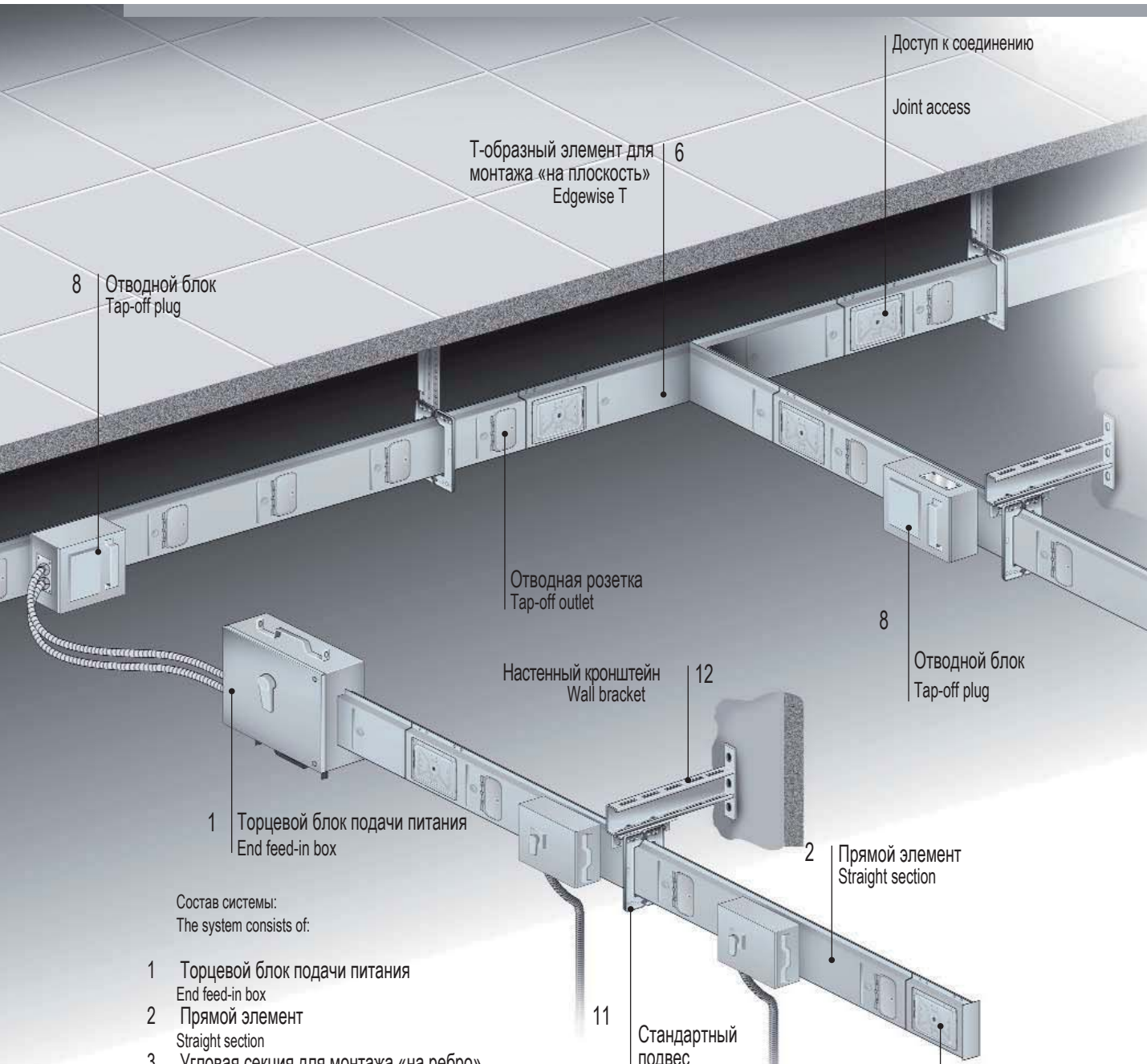

Состав системы:
The system consists of:

- 1 Торцевой блок подачи питания
End feed-in box
- 2 Прямой элемент
Straight section
- 3 Угловая секция для монтажа «на ребро»
Flatwise elbow
- 4 Угловая секция для монтажа «плашмя»
Edgewise elbow
- 5 Т-образный элемент для монтажа «на ребро»
Flatwise T
- 6 Т-образный элемент для монтажа «плашмя»
Edgewise T
- 7 Адаптер
Terminal element
- 8 Отводной блок
Tap-off plug
- 9 Торцевая заглушка
End cover
- 10 Элемент с огнезащитной перегородкой
Section with firebarrier
- 11 Стандартные подвесы
Standard hangers
- 12 Кронштейны
Brackets

Характеристики системы

BLINDOSBARRA[®] SYSTEM FEATURES

■ Отвечает международным и внутренним стандартам:
EN 60439-1, EN 60439-2
IEC 439/1, 439/2

■ Номинальный ток от 250А до 1000А. Транспортные линии или линии с отводами, горизонтальные или вертикальные секции, прямые или наклонные.

■ Напряжение до 1000В при частотах 50/60Гц.

Complies to international and domestic standards:
EN 60439-1, EN 60439-2, IEC 439-1 and 439-2 and all national standards deriving from them

Rated current from 250 up to 1000 A. Feeder or plug-in lines with horizontal or vertical sections, straight or bent.

Voltage up to 1000V at frequencies of 50/60 HZ

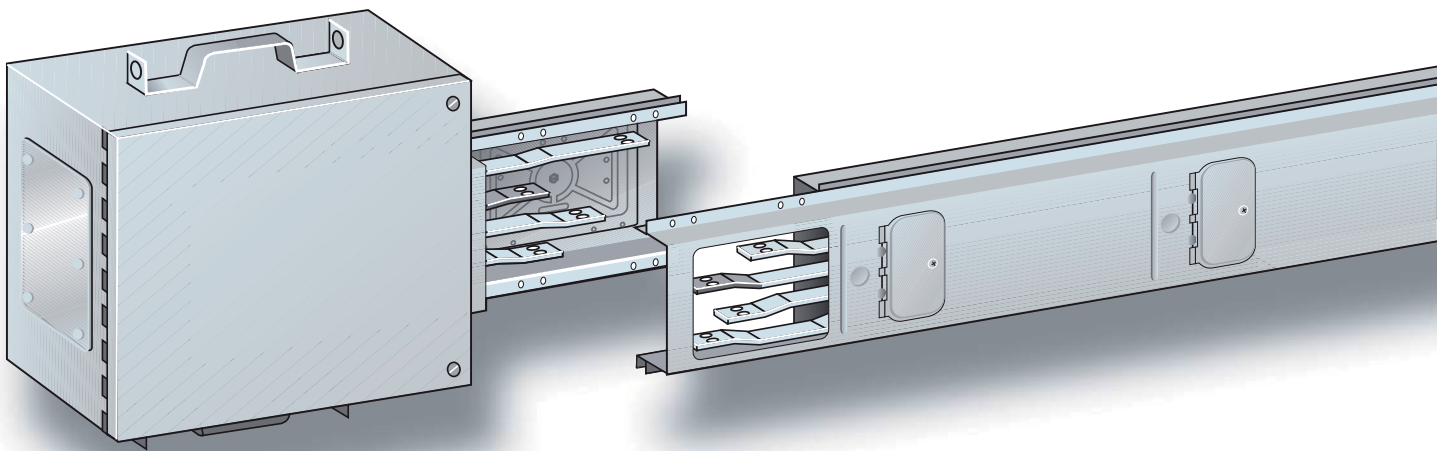

■ Стальной, оцинкованный кожух (EN 10142) толщиной 10/10 мм.

■ Обеспечивает степень защиты IP 54 (EN 60529).

■ Шины из:
- электротехнической меди 99,9%;
- алюминия AD 14, оцинкованные, покрытые медью и оловом по всей длине.

■ Кожух служит защитным заземляющим проводником (PE) системы. По отдельному запросу возможно увеличение его сечения.

■ Подходит для вертикального распределения с огнезащитными барьерами (стандарт DIN 4102-9).

■ Отводные розетки от 30А до 630А.

■ Подвесы, которые охватывают весь корпус и обеспечивают несколько точек для крепления трассы.

■ Простые и эффективные кронштейны с высокой несущей способностью

■ Аксессуары совместимые с другим электрооборудованием и системами

Zinc-plated steel housing (EN 10142) with a thickness of 10/10 mm

IP54 protection degree (EN 60529) with no added accessories

Busbars in:
- pure electrolytic copper (99.9%) or
- aluminium AD 14 busbars, zinc-plated, copper-plated and tin-plated throughout their length

The housing is the protective conductor (PE) of the system. Additional earth available on request

Suitable for rising mains with firebarriers (standard DIN 4102-9)

Tap-off outlets from 30A to 630A.

Hangers that support the whole housing and supply several hooking spots for the suspension of the line

Very simple and effective brackets with high carrying capacity.

Accessories that fit in with the other electrical devices of an electrical system

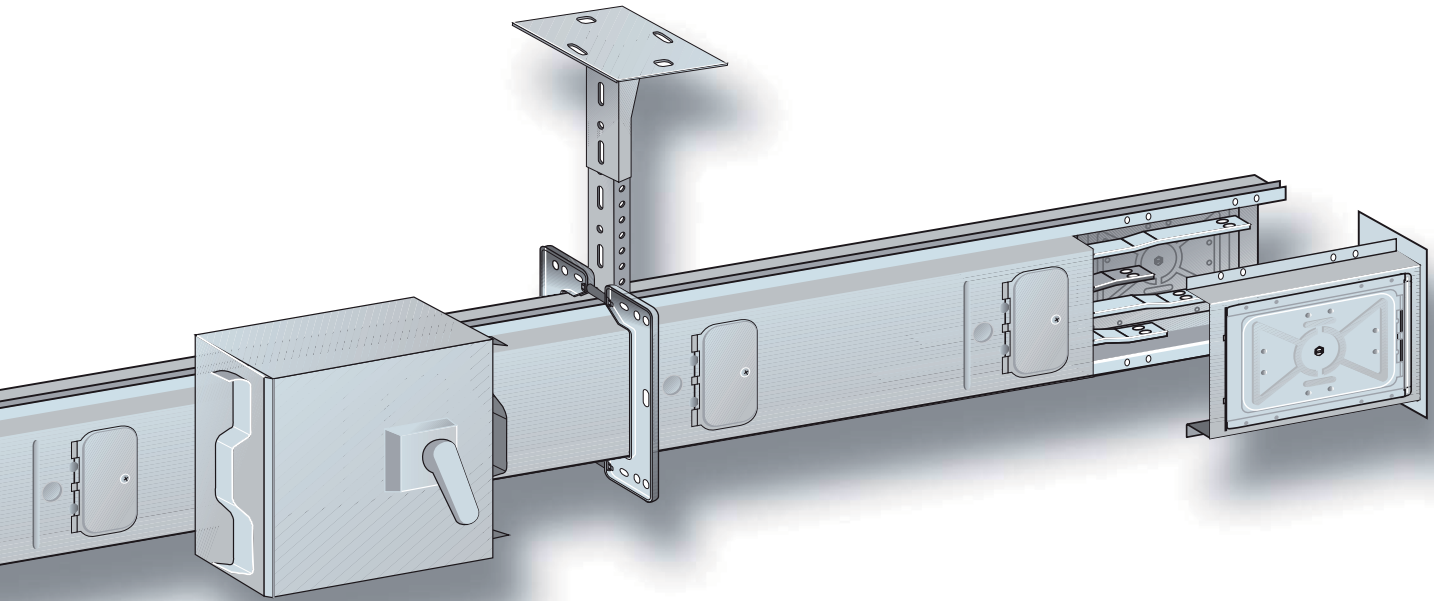

Соединение элементов - отверстия и втулки JOINTING OF SECTIONS – EYES AND BOLTS

Соединение элементов с помощью отверстий и втулок. В каждой секции имеется отверстие с одной стороны и втулка с другой, для правильного соединения.

Устанавливайте систему Blindosbarra нейтралью вверх, когда монтируете систему ребром вверх. При таком расположении отводные розетки будут открываться влево, что обеспечивает более удобную установку и эксплуатацию... по крайней мере для правшей!

Jointing of sections – eyes and bolts
Each section is equipped with eyes on one side and bolts on the other side for a correct jointing

Install the Blindosbarra system with the neutral up when installing the system edgewise. This way the tap-off outlets will open to the left, thus making tap-off installation and maintenance easier... at least to right-handed people!

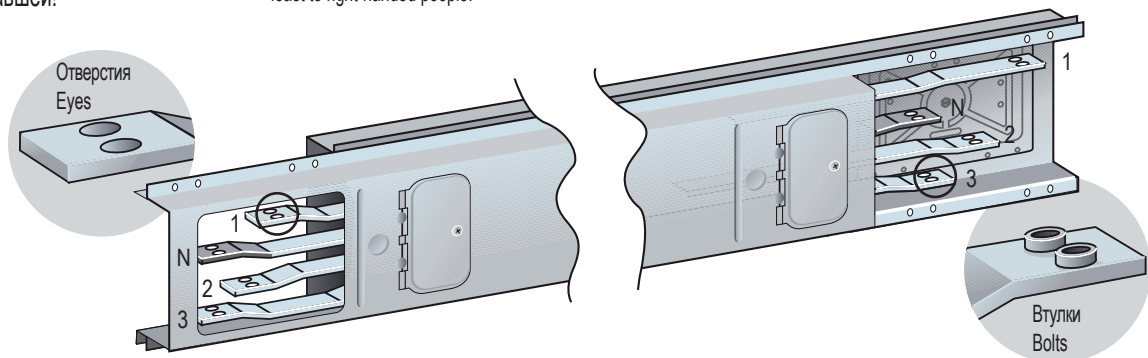

Электрические соединения ELECTRICAL CONNECTIONS

Электрическое соединение только для шинпровода серии BS
250 Cu

Electrical connection only for series BS
250 Cu

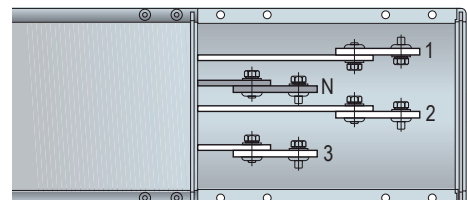

Общая информация
GENERAL INFORMATION

Варианты исполнения системы BS
EXECUTIONS OF BS SYSTEM

BS 250 Cu отводные розетки только с одной стороны

BS 250 Cu tap-off outlets only one side.

Не совместима с другими номинальными токами

Not compatible with other rated currents.

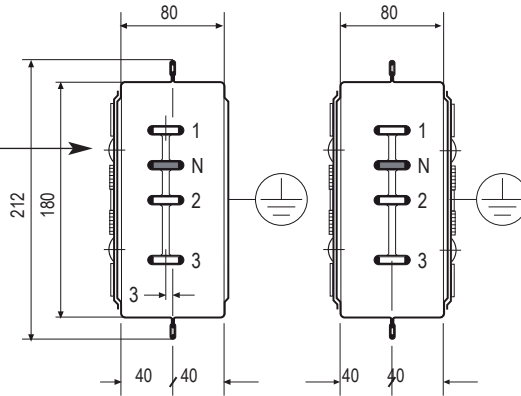

РАЗМЕР 1
SIZE 1

Al	250A
	320A
Cu	350A
	450A

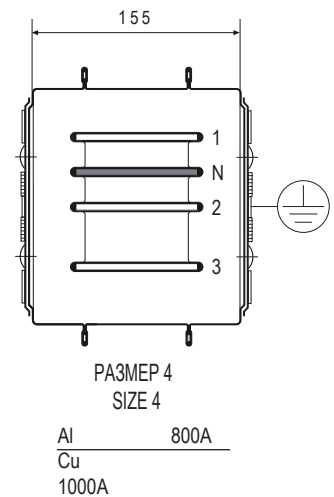
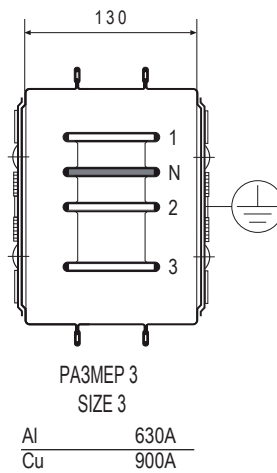
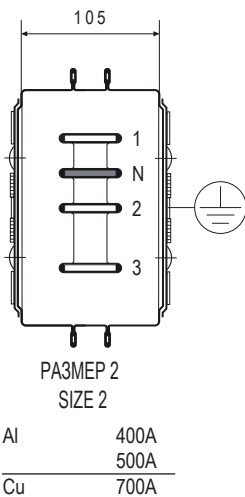

Расчет длины недостающего элемента между двумя секциями
HOW TO MEASURE A GAP BETWEEN TWO SECTIONS

Для того, чтобы измерить длину недостающего элемента между двумя секциями, действуйте как показано на чертеже.

In order to measure a gap between two sections proceed as shown by this drawing.

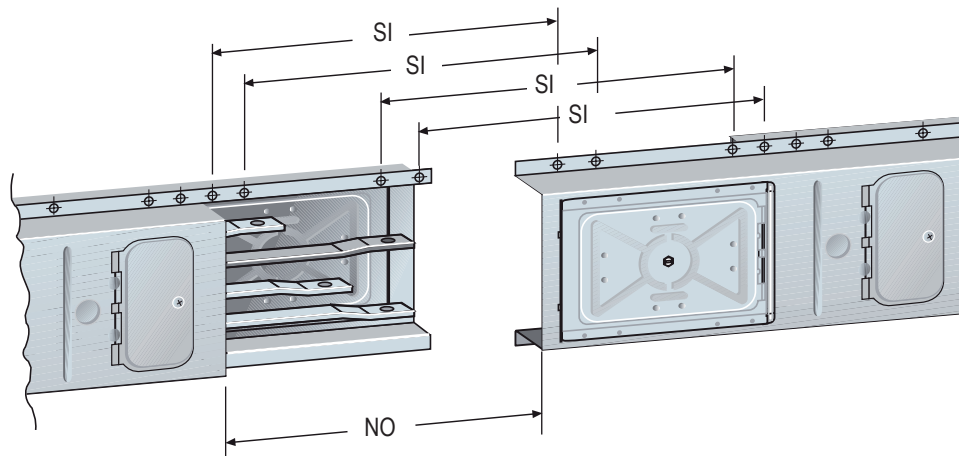

Элементы шинпровода

BUSBAR TRUNKING SECTIONS

Прямые элементы

STRAIGHT SECTIONS

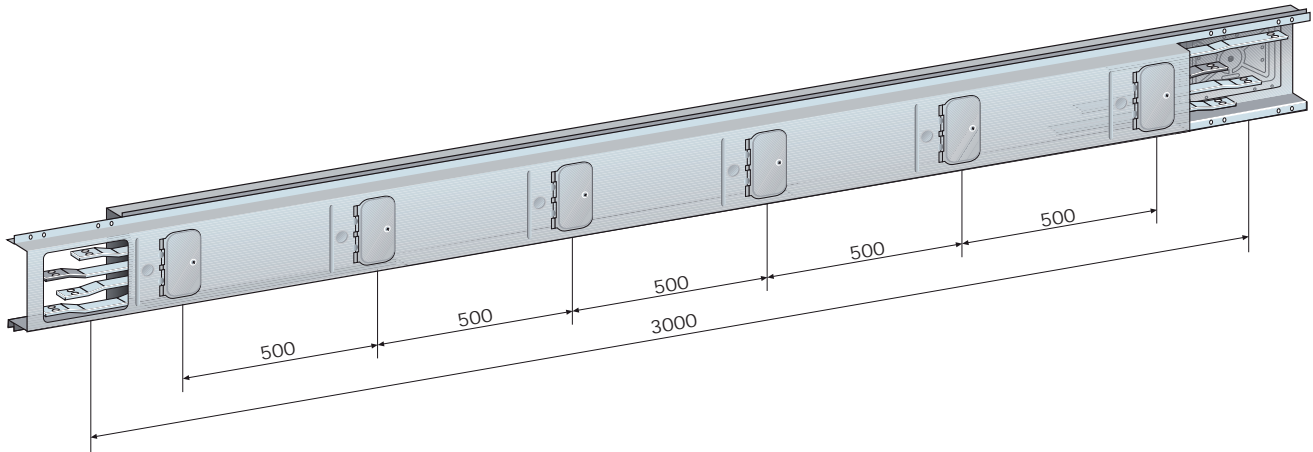

Ном.ток Rated I	медь COPPER			алюминий ALUMINIUM	
	3F + PE	3F + N + PE (N = 1/2F)	3F + N + PE(N = F)	3F + PE	3F + N + PE
250A			110000Z3HAE	113800Z3HAE	114800Z3HAE
320A				113500Z3HAE	114500Z3HAE
350A	110100Z3HAE	110300Z3HAF	112100Z3HAE		
400A				113300Z3HAE	114300Z3HAE
450A	112300Z3HAE		112200Z3HAE		
500A				113900Z3HAE	114900Z3HAE
630A				113400Z3HAE	114400Z3HAE
700A	110200Z3HAE	110400Z3HAE	111400Z3HAE		
800A				113700Z3HAE	114700Z3HAE
900A	111700Z3HAE	112800Z3HAE	111800Z3HAE		
1000A	115000Z3HAE	111000Z3HAE	115100Z3HAE		

Элементы шинпровода BUSBAR TRUNKING SECTIONS

Прямые элементы с компенсаторами расширения STRAIGHT SECTION WITH EXPANSION JOINT

Секции с компенсацией расширения должны быть установлены вблизи мест, где возможно изменение размеров здания.

Sections with expansion joint must be installed in proximity of the building's expansion joint.

! 2975 до 3025 (50 мм - телескопическая регулировка)

! 2975 to 3025 (50 mm of telescopic adjustment)

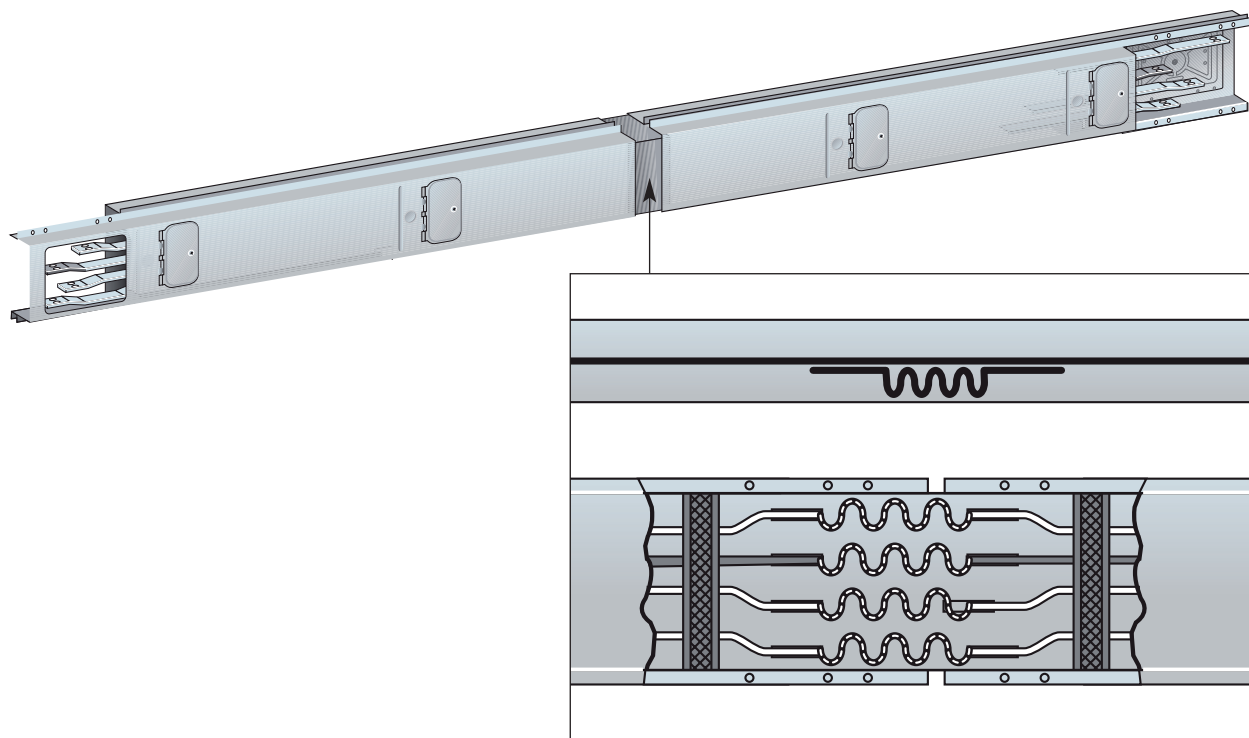

Ном.ток Rated I	медь COPPER		алюминий ALUMINIUM	
	3F + PE	3F + N + PE	3F + PE	3F + N + PE
250A			113808Z3HAE	114808Z3HAE
320A			113508Z3HAE	114508Z3HAE
350A	110108Z3HAE	110308Z3HAF		
400A			113308Z3HAE	114308Z3HAE
450A	112308Z3HAE	112208Z3HAE		
500A			113908Z3HAE	114908Z3HAE
630A			113408Z3HAE	114408Z3HAE
700A	110208Z3HAE	110408Z3HAF		
800A			113708Z3HAE	114708Z3HAE
900A	111708Z3HAE	112808Z3HAE		
1000A	115008Z3HAE	115108Z3HAE		

Элементы шинпровода BUSBAR TRUNKING SECTIONS

RISING MAINS

В случае вертикальной установки, правильная последовательность чередования фаз 1-N-2-3 слева-направо, если смотреть на шинпровод. При таком расположении, крышки отводных розеток будут открываться вниз.

In case of vertical installation (rising mains) the correct phase sequence is 1-N-2-3 from left to right when looking at the busbar trunking. In this way the covers of the tap-off outlets will open downwards.

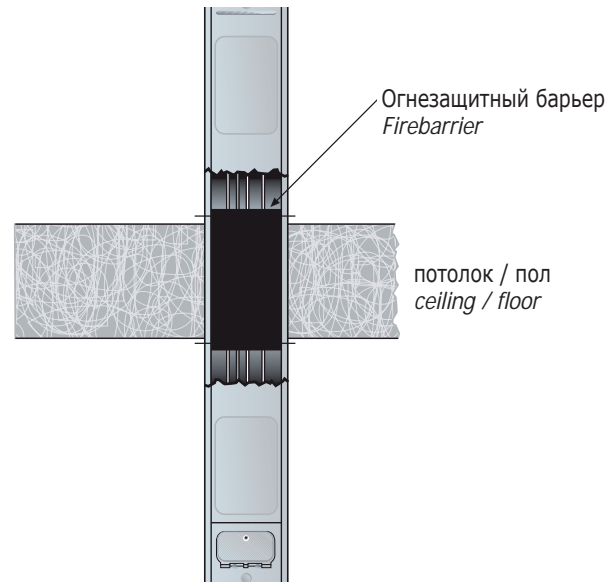

Ном.ток Rated I	медь COPPER		алюминий ALUMINIUM	
	3F + PE	3F + N + PE	3F + PE	3F + N + PE
250A		110005Z3HAE	113805Z3HAE	114805Z3HAE
320A			113505Z3HAE	114505Z3HAE
350A	110105Z3HAE	110305Z3HAF		
400A			113305Z3HAE	114305Z3HAE
450A	112305Z3HAE	112205Z3HAE		
500A			113905Z3HAE	114905Z3HAE
630A			113405Z3HAE	114405Z3HAE
700A	110205Z3HAE	110405Z3HAF		
800A				114705Z3HAE
900A	111705Z3HAE	112805Z3HAE		
1000A		115105Z3HAE		

Огнезащитный барьер FIREBARRIERS

Секции с огнезащитными барьерами (разработаны в соответствии с DIN 4102-9) применяются с целью разделения двух частей секции, проходящей через стену или плиту пола.

Огнезащитный барьер должен располагаться в месте пересечения стены или пола. Толщина барьера может быть от 180 до 320мм.

За дополнительной информацией обращайтесь в отдел продаж.

The sections with firebarrier (engineered in compliance with DIN Standard 4102-9) are designed with the purpose of segregating the two sides of a section that goes through a wall or floor slab.

The firebarrier must be positioned at the wall or slab crossing. Firebarriers can be 180 mm or 320 mm thick.

For further information call our sales department.

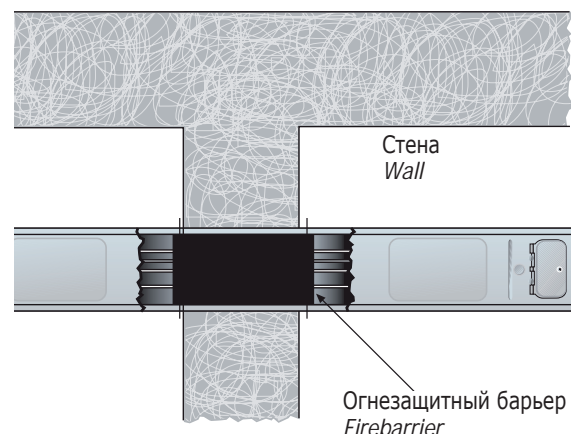

Элементы шинпровода BUSBAR TRUNKING SECTIONS

Угловые секции для монтажа «плашмя» EDGEWISE ELBOWS

Два торцевых элемента не абсолютно идентичны, а лишь дополняют друг друга. При расположении этих элементов как показано на рисунке (нейтраль с отверстием располагается сверху): вариант 1 - угол поворачивает влево, вариант 2 - угол поворачивает вправо.

The two ends of a Blindosbarra section are not identical but complementary. If you follow the path of an edgewise elbow positioned like in these two drawings (eyed neutral up), an alternative 1 elbow bends to the left, while the alternative 2 elbow bends to the right.



На угловых и Т-образных элементах невозможно устанавливать отводные блоки.



On elbows and T's it is not possible to insert any tap-off plugs.

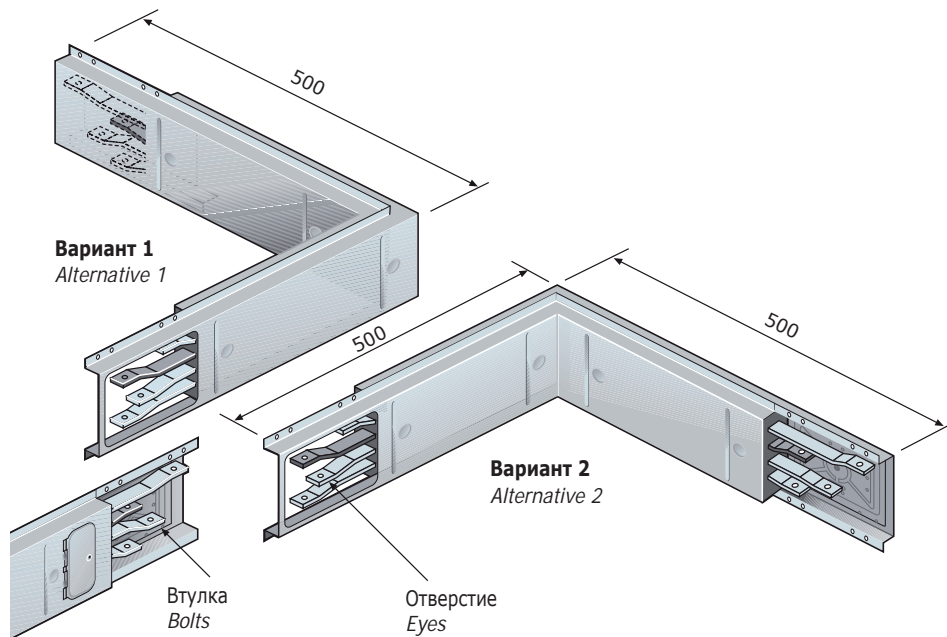

НОМ.ТОК Rated I	МЕДЬ COPPER		АЛЮМИНИЙ ALUMINIUM	
	3F + PE	3F + N + PE	3F + PE	3F + N + PE
250A		110001Z1HAE	113801Z1HAE	114801Z1HAE
320A			113501Z1HAE	114501Z1HAE
350A	110101Z1HAE	110301Z1HAF		
400A			113301Z1HAE	114301Z1HAE
450A	112301Z1HAE	112201Z1HAE		
500A			113901Z1HAE	114901Z1HAE
630A			113401Z1HAE	114401Z1HAE
700A	110201Z1HAE	110401Z1HAE		
800A			113701Z1HAE	114701Z1HAE
900A	111701Z1HAE	112801Z1HAE		
1000A	115001Z1HAE	115101Z1HAE		

Элементы шинпровода

BUSBAR TRUNKING SECTIONS

Угловые секции для монтажа «на ребро»

FLATWISE ELBOWS

Правила установки такие же как и угловых секций для монтажа «плашмя».

Same logic on alternatives as for edgewise elbows



Варианты углов, представленные в каталоге расположены нейтралью вверх.



The alternatives of the elbows shown in these pages are based on assembly with neutral up.

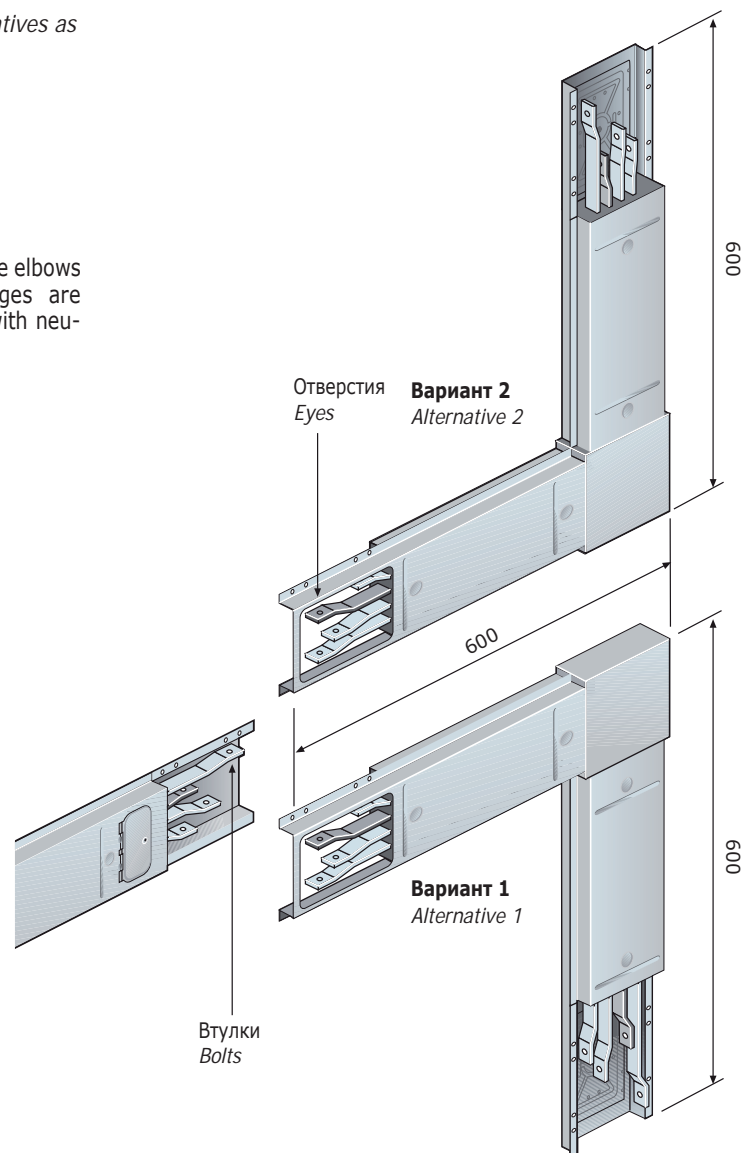

Ном.ток Rated I	медь COPPER		алюминий ALUMINIUM	
	3F + PE	3F + N + PE	3F + PE	3F + N + PE
250A		110002Z1HAE	113802Z1HAE	114802Z1HAE
320A			113502Z1HAE	114502Z1HAE
350A	110102Z1HAE	110302Z1HAF		
400A			113302Z1HAE	114302Z1HAE
450A	112302Z1HAE	112202Z1HAE		
500A			113902Z1HAE	114902Z1HAE
630A			113402Z1HAE	114402Z1HAE
700A	110202Z1HAE	110402Z1HAF		
800A			113702Z1HAE	114702Z1HAE
900A	111702Z1HAE	112802Z1HAE		
1000A	115002Z1HAE	115102Z1HAE		

Т-образные элементы T SECTIONS

Т-образный элемент для монтажа «плашмя» EDGEWISE T

Используется в специальных соединениях либо для создания ответвления от основной линии.

Стандартные размеры:
1.140+1.000+1.140 (одинаковы у Т-образных элементов для монтажа «плашмя» и «на ребро»). Как и для обычных угловых элементов, имеются два варианта исполнения.

To be utilized in special connections or for branching off the main line.

Standard measurements:
1,140+1,000+1,140 (same for edgewise and flatwise T).
As for normal elbows, there are two alternatives.

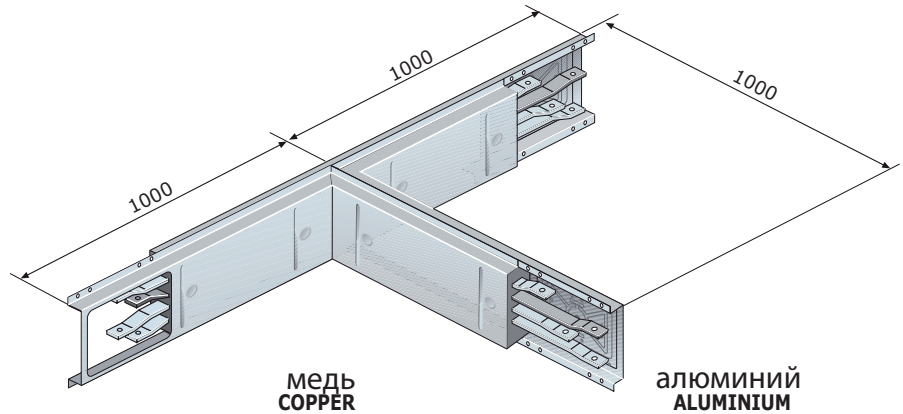

Медь
COPPER

алюминий
ALUMINIUM

НОМ.ТОК Rated I	Медь COPPER		алюминий ALUMINIUM	
	3F + PE	3F + N + PE	3F + PE	3F + N + PE
250A			113807Z4HAE	114807Z4HAE
320A			113507Z4HAE	114507Z4HAE
350A	110107Z4HAE	110307Z4HAF		
400A			113307Z4HAE	114307Z4HAE
450A	112307Z4HAE	112207Z4HAE		
500A			113907Z4HAE	114907Z4HAE
630A			113407Z4HAE	114407Z4HAE
700A	110207Z4HAE	110407Z4HAF		
800A				
900A	111707Z4HAE	112807Z4HAE		
1000A				



Для заказа элементов шинпровода с медными проводниками (углов, Т-образных элементов, секций вертикального распределения) с поперечным сечением нейтрали равным поперечному сечению фазы, обращайтесь в отдел продаж.

To order copper busbar trunking sections (elbows, T, rising mains) with the neutral cross section equal to phase cross section, contact our sales department.



На угловых и Т-образных элементах невозможно устанавливать отводы.

On elbows and T's it is not possible to insert any tap-off plugs.

Т-образный элемент для монтажа «на ребро» FLATWISE T

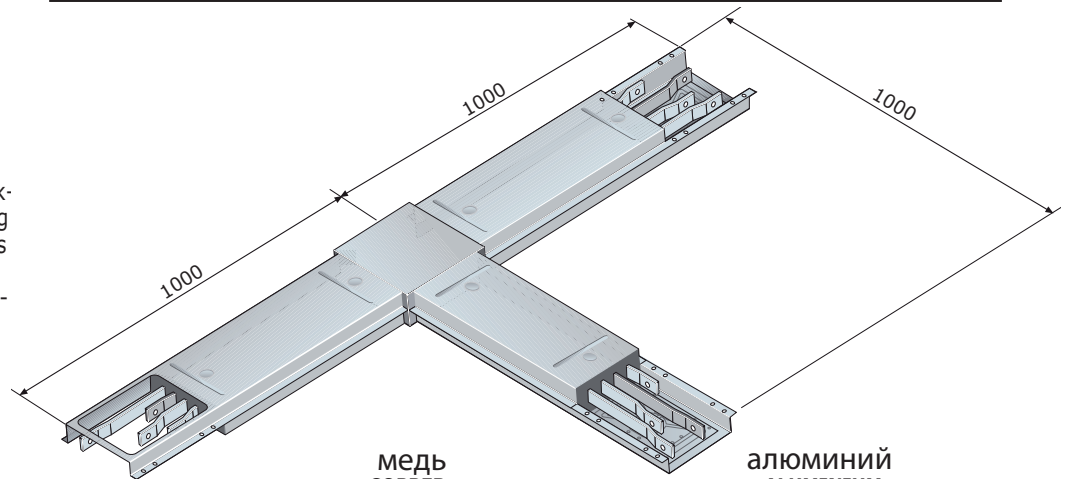

Медь
COPPER

алюминий
ALUMINIUM

НОМ.ТОК Rated I	Медь COPPER		алюминий ALUMINIUM	
	3F + PE	3F + N + PE	3F + PE	3F + N + PE
250A			113806Z4HAE	114806Z4HAE
320A			113506Z4HAE	114506Z4HAE
350A	110106Z4HAE	110306Z4HAF		
400A			113306Z4HAE	114306Z4HAE
450A	112306Z4HAE	112206Z4HAE		
500A			113906Z4HAE	114906Z4HAE
630A			113406Z4HAE	114406Z4HAE
700A	110206Z4HAE	110406Z4HAF		
800A				
900A	111706Z4HAE	112806Z4HAE		
1000A				

Элементы шинопровода BUSBAR TRUNKING SECTIONS

Адаптер TERMINAL ELEMENT

Обычно используется для подключения к распределительному щиту или трансформатору. Адаптеры в основном прямые, но в случае необходимости возможна поставка угловых адаптеров. Шины выступают на 200 мм от края кожуха как показано на рисунке. Минимальная длина 550 мм + 200мм.

Generally for connection to switchboard or transformer. Terminal elements are preferably straight but they can be placed on elbows if necessary. The bars protrude by 200 mm from the end of the housing as shown in the drawing. Minimum length: 550 mm + 200 mm

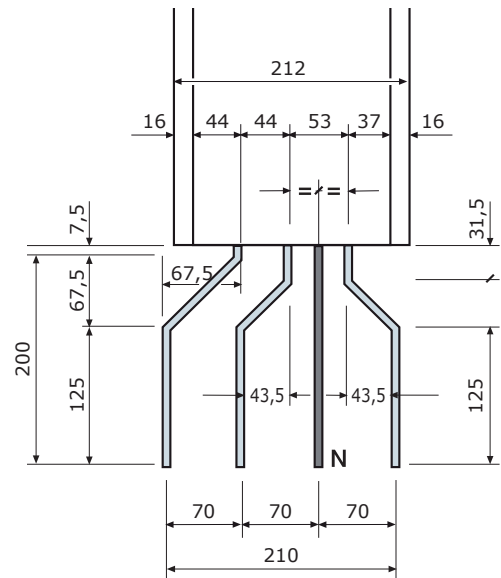
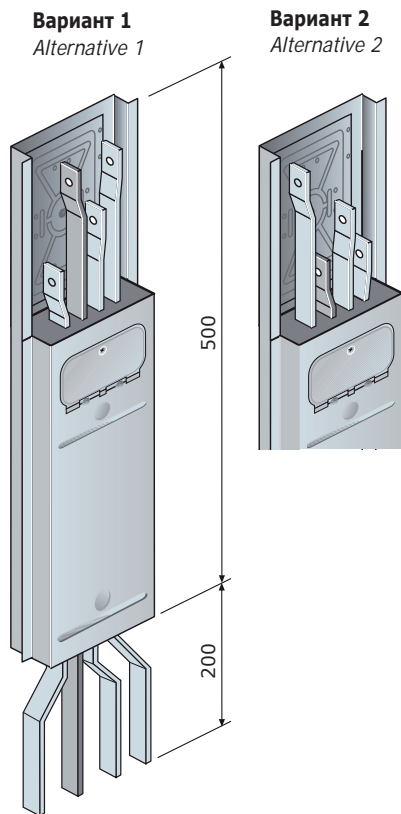

Стандартное исполнение
Standard execution

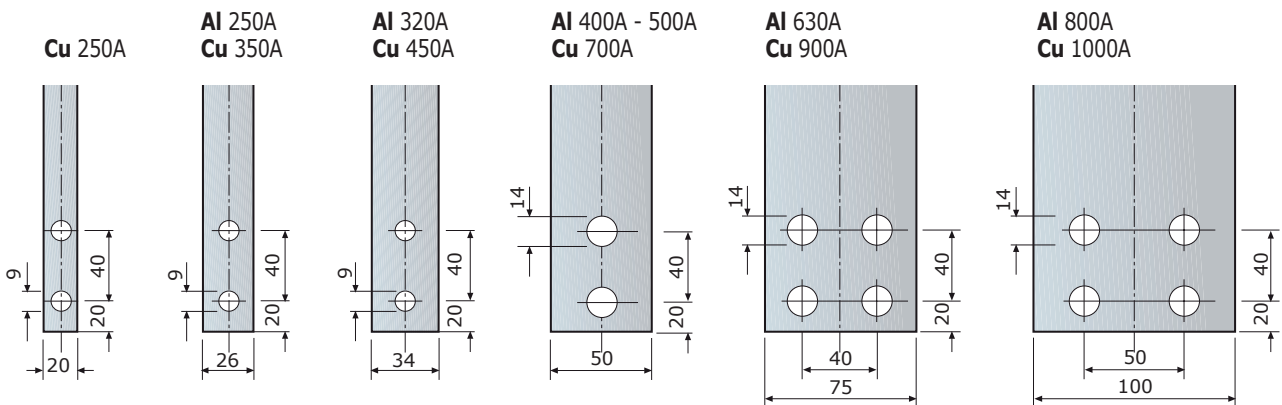

НОМ.ТОК Rated I	медь COPPER		алюминий ALUMINIUM	
	3F + PE	3F + N + PE	3F + PE	3F + N + PE
250A			113803Z1HAE	114803Z1HAE
320A			113503Z1HAE	114503Z1HAE
350A	110103Z1HAE	110303Z1HAF		
400A			113303Z1HAE	114303Z1HAE
450A	112303Z1HAE	112203Z1HAF		
500A			113903Z1HAE	114903Z1HAE
630A			113403Z1HAE	114403Z1HAE
700A	110203Z1HAE	110403Z1HAE		
800A			113703Z1HAE	114703Z1HAE
900A	111703Z1HAE	111803Z1HAE		
1000A	115003Z1HAE	115103Z1HAE		

Блок подачи питания

FEED-IN BOX

Торцевой блок подачи питания IP 54

END FEED-IN BOX IP54

Используются для подачи питания на линию с торца. Доступны только в исполнении 3F + N + PE.

Поставляются с набором шин для подключения к секции шинопровода со стороны отверстий.

Возможна поставка с исполнением для подключения со стороны втулок.

It's used to feed a line at one end. It's only available in the 3P+N+PE execution.

Supplied with busbars set for connection to the eyed end of a Blindosbarra section.

It is possible to adapt it so it can be connected to a bolted end instead.

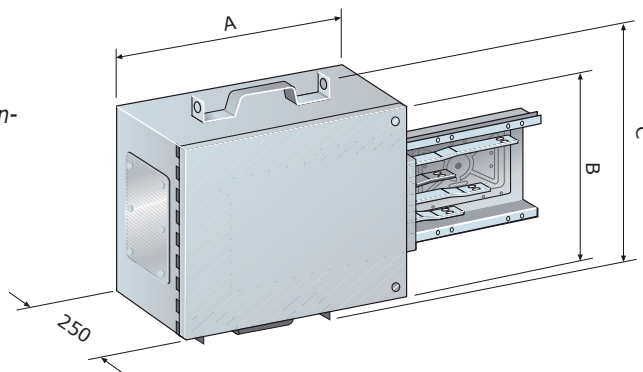

Ном.ток Rated I	разм. size	сеч. кабеля sec. cable	Стандартный				[TA]							
			медь COPPER	алюминий ALUMINIUM	A (mm)	B (mm)	C (mm)	D (mm)	медь COPPER	алюминий ALUMINIUM	A (mm)	B (mm)	C (mm)	D (mm)
250A	1	2 x 120	110051Z0HAD	114551Z0HAD	500	225	112	113	110051Z0HAT	114551Z0HAT	500	210	105	105
320A	1	2 x 120		114551Z0HAD	500	225	112	113		114551Z0HAT	500	210	105	105
350A	1	2 x 120	112251Z0HAD		500	225	112	113	112251Z0HAT		500	210	105	105
400A	2	2 x 240		114651Z0HAD	500	225	112	113		114651Z0HAT	650	240	120	120
450A	1	2 x 120	112251Z0HAD		500	225	112	113	112251Z0HAT		500	210	105	105
500A	2	2 x 240		114651Z0HAD	500	225	112	113		114651Z0HAT	650	240	120	120
630A	3	3 x 300		114451Z0HAD	500	225	112	113		114451Z0HAT	650	240	120	120
700A	2	2 x 240	110451Z0HAD		500	225	112	113	110451Z0HAT		650	240	120	120
800A	4	4 x 240		114751Z0HAD	500	250	123	127		114751Z0HAT	650	260	125	135
900A	3	3 x 300	111851Z0HAD		500	225	112	113	111851Z0HAT		650	240	120	120
1000A	4	4 x 300	115151Z0HAD		500	250	123	127	115151Z0HAT		650	260	125	135

Торцевой блок подачи питания IP54 с выключателем/предохранителями

END FEED-IN BOX IP54 WITH ISOLATOR/FUSES

Служит для защиты и изоляции линии.

Возможна поставка только в исполнении 3F + N + PE.

It allows for the protection and isolation of the line.

It's only available in the 3P+N+PE execution.

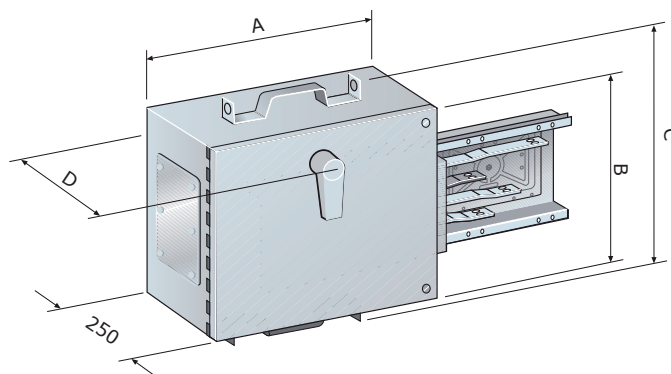

Ном.ток Rated I	медь COPPER	алюминий ALUMINIUM	размер size	сеч. кабеля cable cross section	A (mm)	B (mm)	C (mm)	D (mm)
250A	110063Z0HAC	114563Z0HAC	1	2 x 120	696	500	586	332
320A		114563Z0HAC	1	2 x 120	696	500	586	332
350A	112263Z0HAC		1	2 x 120	696	500	586	332
400A		114663Z0HAC	2	2 x 120	696	500	586	332
450A	112263Z0HAC		1	2 x 240	696	500	586	332
500A		114663Z0HAC	2	2 x 120	696	500	586	332
630A		114463Z0HAC	3	2 x 240	696	500	586	332
700A	110463Z0HAC		2	3 x 300	896	450	536	350
800A			4	4 x 240	696	500	586	332
900A	111863Z0HAC		3	3 x 300	896	450	536	350
1000A			4	3 x 300				

Блок подачи питания**FEED-IN BOX****Промежуточный блок подачи питания IP 54****INTERMEDIATE FEED-IN BOX IP54**

Используется для уменьшения падения напряжения на особенно длинных трассах.

Невозможно использовать эти блоки для питания двух независимых линий.

Доступен только в исполнении 3F + N + PE.

Занимает столько же места, сколько стандартная метровая секция (см. рисунок).

Used to reduce voltage drop in particularly long runs.

It's not possible to use these feed-in boxes to feed two independent runs.

This box is only available in the 3P+N+PE execution.

It takes up the same space as a standard 1 meter section (see drawing).

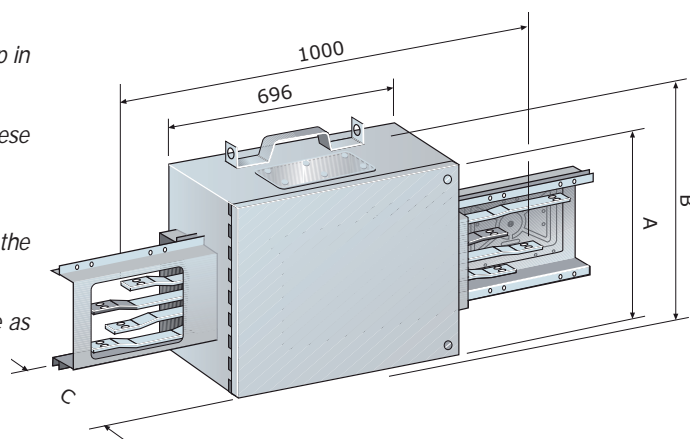

Внимание:
полный ток, отведенный от двух концов трассы не должен превышать номинальный ток блока подачи питания.

CAUTION:
the total current branched off the two sides of the run MUST NOT BE in excess of the rated current of the box

Ном.ток Rated I	медь COPPER	алюминий ALUMINIUM	размер size	сечение кабеля cable cross section	A (mm)	B (mm)	C (mm)
250A	110053Z0HAC	114553Z0HAC	1	2 x 120	350	436	274,5
320A		114553Z0HAC	1	2 x 120	350	436	274,5
350A	112253Z0HAC		1	2 x 120	350	436	274,5
400A		114653Z0HAC	2	2 x 240	450	536	419,5
450A	112253Z0HAC		1	2 x 120	350	436	274,5
500A		114653Z0HAC	2	2 x 240	450	536	419,5
630A		114453Z0HAC	3	3 x 300	450	536	419,5
700A	110453Z0HAC		2	2 x 240	450	536	419,5
800A			4	2 x 240	450	536	419,5
900A	111853Z0HAC		3	3 x 300	450	536	419,5
1000A			4	3 x 300	450	536	419,5

Промежуточный блок подачи питания IP 54 с выключателем/предохранителями**INTERMEDIATE FEED-IN BOX IP54 WITH ISOLATOR/FUSES**

Обеспечивает соединение между двумя различными трассами с различным номинальным током, без использования кабелей. С помощью изолятора (выключателя) участок трассы с меньшим током может быть отключен.

Предохранители NH гарантируют защиту участка трассы с меньшим номинальным током. Блок доступен только в исполнении 3F + N + PE.

It provides for the connection between two different runs of different rated current without using cables.

By means of the isolator (switch) the run with the lower current can be switched off.

NH fuses assure the protection of the run with the lower rated current. It is only available in the 3P+N+PE execution.

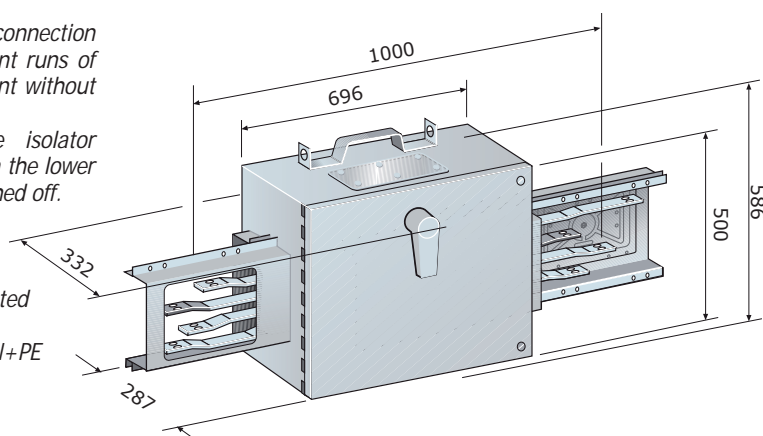

Размеры элементов шинопровода см. на стр. 6.

При размещении заказа необходимо указать номинальный ток двух участков, между которыми должен быть установлен блок. Кроме того, укажите тип соединения на концах (отверстие или втулка).



For the sizes of the busbar sections go to page 6.

When you place the order you must specify the rated current of the two runs between which the box is to be placed. Also specify the type of ends (eyed or bolted).

Код Code	Тип соединения для Connection type for
115460Z0HAA	n.2 BS Размер/size 1
115461Z0HAA	BS Размер/size 1 e 2
115462Z0HAA	n.2 BS Размер/size 2
115463Z0HAA	BS Размер/size 3 e 1
115464Z0HAA	BS Размер/size 3 e 2
115465Z0HAA	n.2 BS Размер/size 3
110065Z0HAA	BS Размер/size 1 e BS 110000/114000
110066Z0HAA	BS Размер/size 2 e BS 110000/114000
110067Z0HAA	BS Размер/size 3 e BS 110000/114000

Отводные блоки

TAP-OFF UNITS

Стандартные отводные блоки с держателем предохранителей

STANDARD TAP-OFF UNIT WITH FUSEHOLDER

Степень защиты IP54

IP54 PROTECTION DEGREE

3P отводной блок опознается по красной пластине на крышке.

The 3P tap-off box is identified by a red plate on the cover.

У отводного блока 3P+N пластина на крышке голубого цвета.

The 3P+N box is identified by a blue plate.

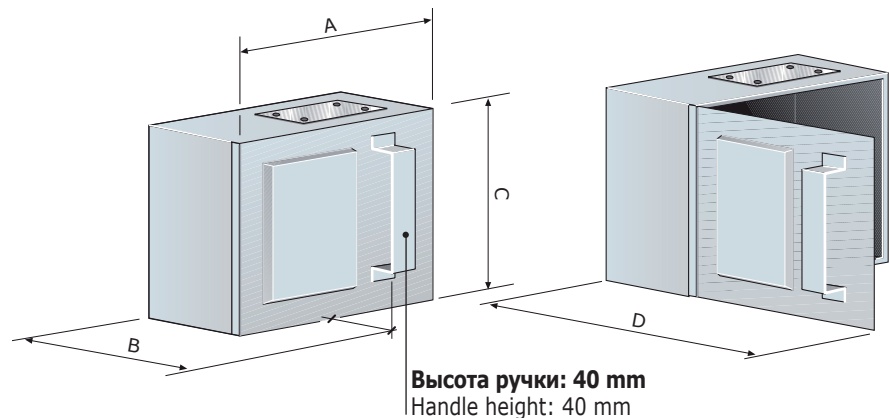

Ном.ток Rated I	Отводные блоки для предохранителей CH Tap-off plugs for CH fuses			предохранители fuses Тип Type	Максимальные размеры Maximum sizes				Макс. сеч. кабеля Max cable cross sec.	
	3F + PE	3F + N + PE прямая нейтраль direct neutral	3F + N + PE нейтраль с разрывом broken neutral		A	B	C	D	Фаза Phase (мм2)	Нейтраль Neutral (мм2)
32A			111340Z0HAB	10,3/38	205	80	185	386	25	25
40A	110540Z0HAC	111840Z0HAE	110640Z0HAC	14/51	330	140	190	386	25	25
80A	110541Z0HAC	111841Z0HAE	110641Z0HAC	22/58	330	140	190	386	25	25
100A	111142Z0HAA		111342Z0HAA	22/58	330	140	190	386	50	50

Ном.ток Rated I	Отводные блоки для предохранителей VDE Tap-off plugs for VDE fuses			предохранители fuses DIAZED DIAZED	Максимальные размеры Maximum sizes				Макс. сеч. кабеля Max cable cross sec.	
	3F + PE	3F + N + PE прямая нейтраль direct neutral	3F + N + PE нейтраль с разрывом broken neutral		A	B	C	D	Фаза Phase (мм2)	Нейтраль Neutral (мм2)
25A	110740Z0HAA	110940Z0HAA	110840Z0HAC	E 27	330	140	190	386	10	50
63A	110741Z0HAA	110941Z0HAA	110841Z0HAC	E 33	330	140	190	386	25	50

Ном.ток Rated I	Отводные блоки для предохранителей NEMA Tap-off plugs for NEMA fuses			предохранители fuses тип Type	Максимальные размеры Maximum sizes				Макс. сеч. кабеля Max cable cross sec.	
	3F + PE	3F + N + PE прямая нейтраль direct neutral	3F + N + PE нейтраль с разрывом broken neutral		A	B	C	D	Фаза Phase (мм2)	Нейтраль Neutral (мм2)
30A	110140Z0HAC	111940Z0HAB	110340Z0HAC	30	330	140	190	386	25	25
60A	110141Z0HAC	111941Z0HAB	110341Z0HAC	60	330	140	190	386	25	25
100A	110142Z0HAB	-	110342Z0HAC	100	410	140	190	470	50	50

Ном.ток Rated I	Отводные блоки для предохранителей NH Tap-off plugs for NH fuses			предохранители fuses Type	Максимальные размеры Maximum sizes				Макс. сеч. кабеля Max cable cross sec.	
	3F + PE	3F + N + PE прямая нейтраль direct neutral	3F + N + PE нейтраль с разрывом broken neutral		A	B	C	D	Фаза Phase (мм2)	Нейтраль Neutral (мм2)
125A	110542Z0HAB	110842Z0HAA	110642Z0HAB	0	410	140	190	470	50	50
200A	110143Z0HAC	110643Z0HAC	110343Z0HAC	1	466	190	260	580	150	70
250A	110144Z0HAC	110644Z0HAA	110344Z0HAC	1	671	180	260	785	150	70

Отводные блоки

TAP-OFF UNITS

Отводной блок с выключателем/держателем предохранителей

TAP-OFF PLUG WITH ISOLATOR/FUSEHOLDER

Степень защиты IP54

IP54 PROTECTION DEGREE

3P отводной блок опознается по красной пластине на крышке.

The 3P tap-off box is identified by a red plate on the cover.

У отводного блока 3P+N пластина на крышке голубого цвета.

The 3P+N box is identified by a blue plate.

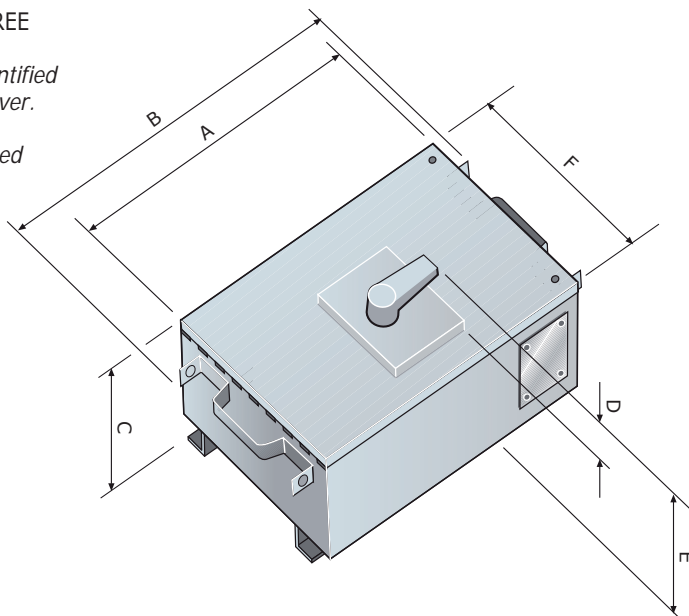

Максимальные размеры
maximum clearing size

	Ном.ток Rated I	код Code	исполнения executions	A (мм)	B (мм)	C (мм)	D (мм)	E (мм)	F (мм)	сеч. кабеля cable cross sec.
IP54	125A	114370Z0HAB	3P+PE	450	-	240	36	276	258	1 x 75 мм ²
	125A	114470Z0HAB	3P+Nsez+PE	450	-	240	36	276	258	1 x 75 мм ²
	125A	114570Z0HAB	3P+Ndir+PE	450	-	240	36	276	258	1 x 75 мм ²
	200A	114371Z0HAB	3P+Pe	660	-	250	132	382	356	1 x 150 мм ²
	200A	114471Z0HAB	3P+Nsez+PE	660	-	250	132	382	356	1 x 150 мм ²
	200A	114571Z0HAB	3P+Ndir+PE	660	-	250	132	382	356	1 x 150 мм ²
	315A	114372Z0HAA	3P+PE	650	736	373	132	505	488	2 x 180 мм ²
	315A	114472Z0HAA	3P+Nsez+PE	650	736	373	132	505	488	2 x 180 мм ²
	315A	114572Z0HAA	3P+Ndir+PE	650	736	373	132	505	488	2 x 180 мм ²
	400A	114374Z0HAA	3P+PE	650	736	373	45	418	488	2 x 180 мм ²
	400A	114474Z0HAA	3P+Nsez+PE	650	736	373	45	418	488	2 x 180 мм ²
	400A	114574Z0HAA	3P+Ndir+PE	650	736	373	45	418	488	2 x 180 мм ²
IP31	600A	114375Z0FAA	3P+PE	650	736	373	45	418	488	3 x 240 мм ²
	600A	114475Z0FAA	3P+Nsez+PE	650	736	373	45	418	488	3 x 240 мм ²
	600A	114575Z0FAA	3P+Ndir+PE	650	736	373	45	418	488	3 x 240 мм ²

Предохранители

FUSES

Тип Type	A (мм)	B (мм)	C (мм)	D (мм)	E (мм)
30	127	21			
60	139	27			
100	200	34	3	19	25

Тип 30 e 60
Type 30 e 60

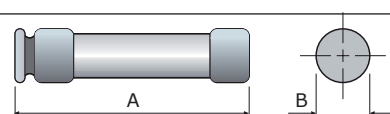

Тип 100
Type 100

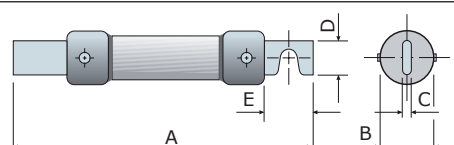

Отводные блоки

TAP-OFF UNITS

Отводные блоки с автоматическими выключателями в литом корпусе

TAP-OFF PLUGS WITH MCCB'S

Степень защиты IP54

IP54 PROTECTION DEGREE



Отводные блоки оборудованы автоматическим выключателем, который обеспечивает защиту от перегрузок и коротких замыканий (функции L и I): Отключающая способность при 380/415 В: I_{cu}=35 кА.



Tap-off plugs equipped with MCCB with microswitches that assure protection from overload and short-circuit (functions L and I): Breaking capacity at 380/415 V: I_{cu} = 35kA.

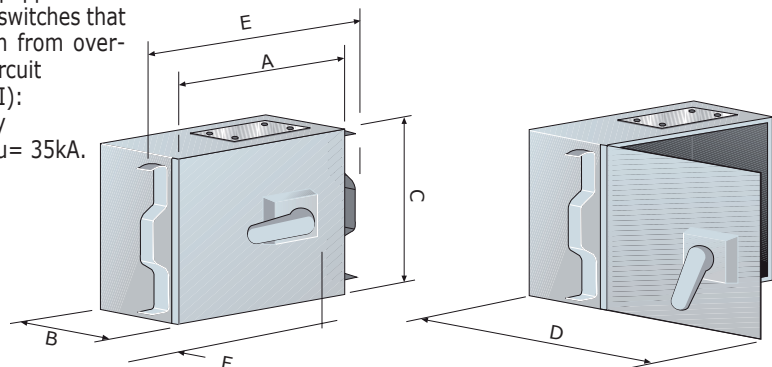

Ном.ток Rated I	3F + PE	3F + N + PE прямая нейтраль direct neutral	3F + N + PE нейтраль с разрывом broken neutral	A (мм)	B (мм)	C (мм)	D (мм)	E (мм)	F (мм)	сеч. кабеля cable cross section мм ²
250А	110663Z0HAG	110683Z0HAG	110673Z0HAG	678	227	340	910	764	50	1 x 120
400А	110664Z0HAG	110684Z0HAG	110674Z0HAG	650	330	488	980	736	50	2 x 95
630А	111776Z0HAA	111876Z0HAA	111877Z0HAA	650	330	488	980	736	63	3 x 240

Отводной блок по типу «распределительный щит»

"SWITCHBOARD" TAP-OFF

Степень защиты IP54

IP54 PROTECTION DEGREE

Может быть оборудован миниатюрными автоматическими выключателями MCB.

It can be equipped with MCB's.

Вместимость до 12 модулей DIN.

It fits up to 12 DIN modules.



Внимание: при открытой крышке оборудование остается под напряжением.



CAUTION: equipment live when the cover is open.

За дополнительной информацией обращайтесь в отдел продаж.

For further information consult our sales department.

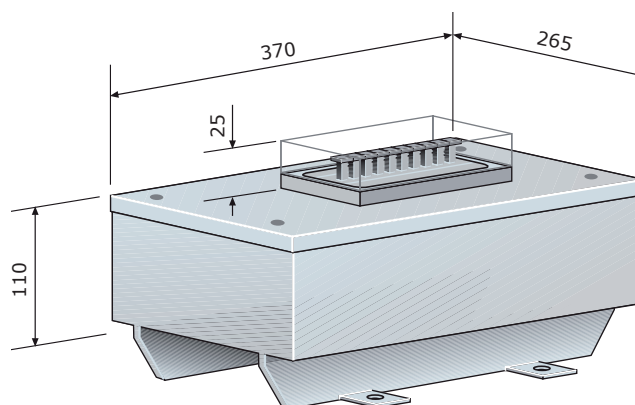

Ном.ток Rated I	код Code	фаза Phase	IP IP	блок DIN DIN modules
63А	112252Z0HAA	4P	54	12
100А	112352Z0HAA	4P	54	12

Аксессуары ACCESSORIES

Торцевая заглушка END COVER

Ном.ток Rated I	медь COPPER	алюминий ALUMINIUM
250A	110110Z0HAF	110110Z0HAF
320A	110110Z0HAF	
350A	110110Z0HAF	110210Z0HAF
400A	110110Z0HAF	
450A	110110Z0HAF	
500A		110210Z0HAF
630A		113410Z0HAF
700A	110210Z0HAF	
800A		113710Z0HAF
900A	113410Z0HAF	
1000A	113710Z0HAF	

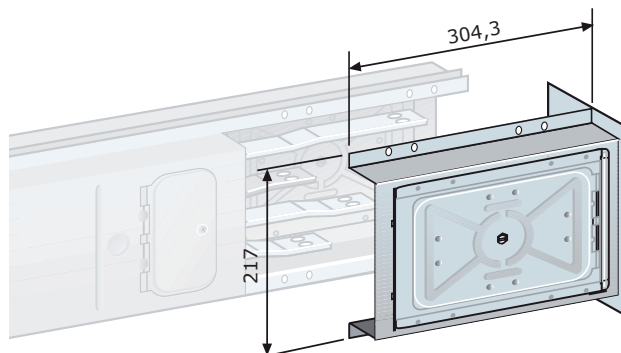

Подвес HALF HANGER

Для монтажа узкой частью вверх, устанавливайте подвесы каждые 3 метра.

Для монтажа широкой частью вверх, устанавливайте подвесы каждые 2 метра.

For edgewise installation use a hanger every 3 meters.

For flatwise installation use a hanger every 2 meters.

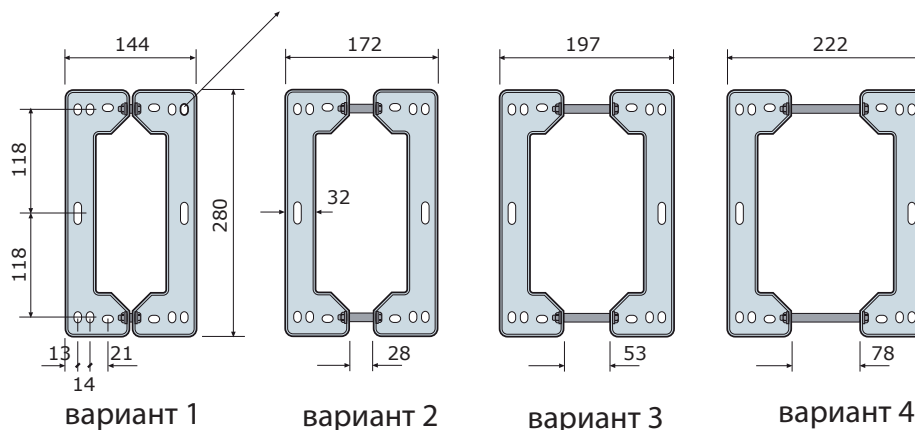

Ном.ток Rated I	медь COPPER	алюминий ALUMINIUM
250A	110120Z0AAB	110120Z0AAB
320A	110120Z0AAB	
350A	110120Z0AAB	110220Z0AAB
400A	110120Z0AAB	
450A	110120Z0AAB	
500A		110220Z0AAB
630A		113420Z0AAB
700A	110220Z0AAB	
800A		113720Z0AAB
900A	113420Z0AAB	
1000A	113720Z0AAB	

Подвес HALF HANGER

Может использоваться со всеми типами шинопровода серии BS, с номинальными током до 630 А.

Код **110121Z0AAB**

Usable with all types of Blindo-sbarra except 630 A on up.

Code **110121Z0AAB**

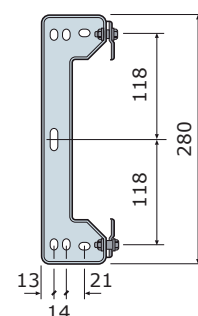

Кронштейны BRACKETS

По заказу возможно поставка кронштейнов специально для стандартных подвесов серии Blindosbarra

For special needs Pogliano can supply special brackets designed to fit the standard hangers of Blindosbarra.

Настенный кронштейн WALL BRACKET

	код code
L = 550 mm	901001Z0AAA
L = 750 mm	901002Z0AAA

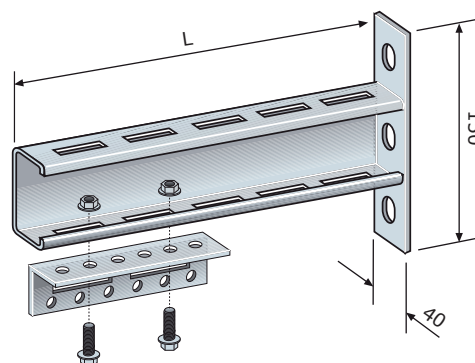

Кронштейн для крепления к балке 500 mm TRUSS-BEAM BRACKET 500 MM

	код code
L = 500 mm	901008Z0AAA

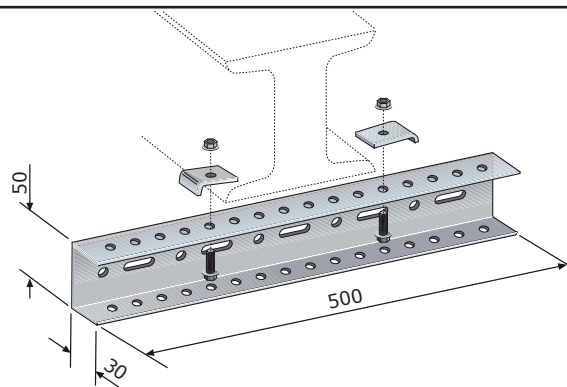

Пара креплений к балке PAIR OF TRUSS-BEAM SUPPORTS

	код code
coppia/couple	901012Z0AAA

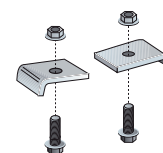

Кронштейн 500 mm FAST BRACKET 500 MM

	код code
L = 500 mm	901013Z0AAA

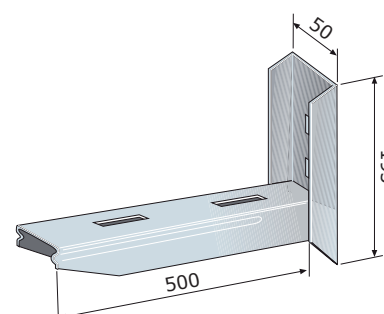

Кронштейны**BRACKETS****Вертикальный профиль 500 мм с крюком****VERTICAL PROFILE 500 MM HOOKS**

код code
L = 500 mm 901003Z0AAA

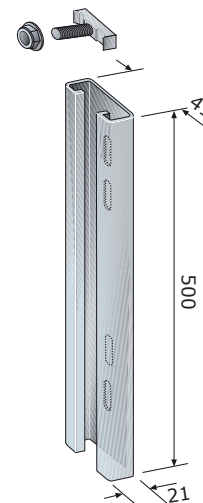
**Потолочный фланец****CEILING FLANGE**

код code
901004Z0AAA

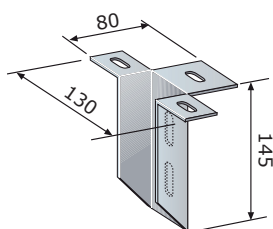
**Усиленный фланец****HEAVY DUTY FLANGE**

код code
901009Z0AAA

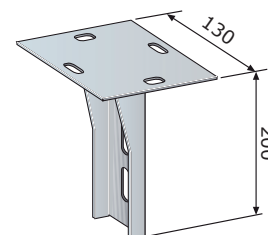
**U-образный профиль****U PROFILE**

Профиль для
потолочного фланца.

Profile for ceiling flange

код code
L = 500 mm 901005Z0AAA
L = 1000 mm 901006Z0AAA
L = 2000 mm 901007Z0AAA

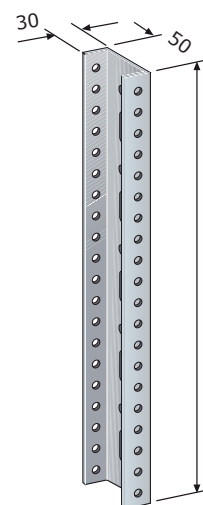
**Универсальная пластина****UNIVERSAL PLATE**

код code
901010Z0AAA

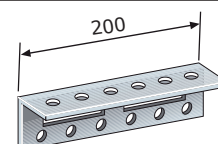

Технические характеристики - медь

TECHNICAL DATA – COPPER

3P + PE - 3P + N + PE

Степень защиты <i>Protection Degree IP</i>	IP	54	54	54	54	54	54
Номинальный ток <i>Rated Current</i>	In (A)	250	350	450	700	900	1000
Поперечное сечение фазы <i>Phase cross section</i>	SF (мм)	100	156	219	300	450	600
Поперечное сечение нейтрали <i>Neutral cross section</i>	SN (мм)	100	97	219	220	450	600
Поперечное сечение защитного проводника, Fe, кв.мм <i>Protective conductor cross section</i>	SPE	500	500	500	650	770	845
Поперечное сечение защитного проводника, Cu, кв.мм <i>Protective conductor cross section</i>	SPE	52	52	52	67,2	80,1	88
Номинальное напряжение изоляции <i>Insulation rated voltage</i>	Ui (B)	1000	1000	1000	1000	1000	1000
Испытат. напряжение изоляции <i>Dielectric test voltage</i>	Ueff (B)	3500	3500	3500	3500	3500	3500
Номинальный ток трехфазного КЗ <i>Short-circuit rated current (short-time)</i>	ICW 1c (KA)*	20	25	25	30	35	35
Номинальный ток короткого замыкания, фаза - N <i>Short-circuit rated current (short-time)</i>	ICW 1c (KA)*	12	15	15	18	21	21
Номинальный ток короткого замыкания, фаза - PE <i>Short-circuit rated current (short-time)</i>	ICW 1c (KA)*	12	15	15	18	21	21
Пиковый ток короткого замыкания, трехфазный <i>Short-circuit rated current (peak)</i>	Ipk (KA)**	39	51	51	61	71	71
Пиковый ток короткого замыкания, фаза - N <i>Short-circuit rated current (peak)</i>	Ipk (KA)**	23	31	31	37	43	43
Пиковый ток короткого замыкания, фаза - PE <i>Short-circuit rated current (peak)</i>	Ipk (KA)**	23	31	31	37	43	43
Максимальная термическая стойкость, трехфазная <i>Specific energy (short-time)</i>	(1c) (A ² c)* 10 ⁶	400	625	625	900	1225	1225
Максимальная термическая стойкость, фаза - N <i>Specific energy (short-time)</i>	(1c) (A ² c)* 10 ⁶	240	375	375	540	735	735
Максимальная термическая стойкость, фаза - PE <i>Specific energy (short-time)</i>	(1c) (A ² c)* 10 ⁶	240	375	375	540	735	735
Активное сопротивление фазы (мОм/100м) (1) <i>Phase resistance</i>	rF	18,3	11,9	8,4	6,0	4,0	3,0
Активное сопротивление фазы (мОм/100м) (2) <i>Phase resistance</i>	rF	23,2	15,4	10,9	8,2	5,4	4,1
Реактивное сопротивление фазы (мОм/100м) <i>Phase reactance</i>	xF	17,4	17,4	17,4	13,4	10,6	8,4
Полное сопротивление фазы (мОм/100м) <i>Phase impedance</i>	zF	29,2	23,5	20,5	16,2	12,3	9,35
Активное сопротивление аварийного контура, фаза - N <i>Fault loop resistance</i>	(мОм/100м)	64,1	40,2	21,8	19,4	10,8	6,0
Реактивное сопротивление аварийного контура, фаза - N <i>Fault loop reactance</i>	(мОм/100м)	20,9	20,9	20,9	16,1	12,7	10,0
Полное сопротивление аварийного контура, фаза - N <i>Fault loop impedance</i>	(мОм/100м)	67,4	45,3	30,2	25,2	16,7	11,7
Активное сопротивление аварийного контура <i>Fault loop resistance</i>	(мОм/100м) *** rSP	52	46	42	32	28	24,5
Реактивное сопротивление аварийного контура <i>Fault loop reactance</i>	(мОм/100м) *** xSP	72	67	66	53	46	40
Полное сопротивление аварийного контура <i>Fault loop impedance</i>	(мОм/100м) *** zSP	<94	<84	<81	<65	<56	<46,9
Масса (кг/ м) <i>Mass</i>	3F + PE	7,8	9,2	10,9	14,7	19,0	23,3
Масса (кг/ м) <i>Mass</i>	3F + N + PE	8,3	10,0	12,8	16,7	23,0	29,3

* Эффективная величина

** Пик (первый полупериод)

*** Значения активного, реактивного и полного сопротивлений для аварийного контура фаза - PE на участке шинпровода Blindosbarra длиной 100м (длина аварийного контура - 200м)

(1) Значение измерено на постоянном токе после достижения теплового баланса при номинальном токе.

(2) Значение измерено на 50 Гц после достижения теплового баланса при номинальном токе.

* R.m.s. value

** Peak (first half-period)

*** Values of resistance, reactance and impedance of a fault loop phase-PE in a Blindosbarra run of 100 meters (which means that the fault loop is 200 meters long).

(1) Value measured in direct current after reaching thermal balance at rated current

(2) Value measured at 50 Hz after reaching thermal balance at rated current

Технические характеристики - алюминий

TECHNICAL DATA – ALUMINIUM

3P + PE - 3P + N + PE

Степень защиты <i>Protection Degree IP</i>	IP	54	54	54	54	54	54
Номинальный ток <i>Rated Current</i>	In (A)	250	320	400	500	630	800
Поперечное сечение фазы <i>Phase cross section</i>	SF (мм)	156	238	300	350	525	700
Поперечное сечение нейтрали <i>Neutral cross section</i>	SN (мм)	156	238	300	350	525	700
Поперечное сечение защитного проводника, Fe, кв.мм <i>Protective conductor cross section</i>	SPE	500	500	650	650	770	845
Поперечное сечение защитного проводника, Cu, кв.мм <i>Protective conductor cross section</i>	SPE	52	52	67,6	67,6	80,1	88
Номинальное напряжение изоляции <i>Insulation rated voltage</i>	Ui (V)	1000	1000	1000	1000	1000	1000
Испытат. напряжение изоляции <i>Dielectric test voltage</i>	Ueff (V)	3500	3500	3500	3500	3500	3500
Номинальный ток трехфазного КЗ <i>Short-circuit rated current (short-time)</i>	ICW 1c (KA)*	25	25	30	30	35	35
Номинальный ток короткого замыкания, фаза - N <i>Short-circuit rated current (short-time)</i>	ICW 1c (KA)*	15	15	18	18	21	21
Номинальный ток короткого замыкания, фаза - PE <i>Short-circuit rated current (short-time)</i>	ICW 1c (KA)*	15	15	18	18	21	21
Пиковый ток короткого замыкания, трехфазный <i>Short-circuit rated current (peak)</i>	Ipk (KA)**	51	51	61	61	71	71
Пиковый ток короткого замыкания, фаза - N <i>Short-circuit rated current (peak)</i>	Ipk (KA)**	31	31	37	37	43	43
Пиковый ток короткого замыкания, фаза - PE <i>Short-circuit rated current (peak)</i>	Ipk (KA)**	31	31	37	37	43	43
Максимальная термическая стойкость, трехфазная <i>Specific energy (short-time)</i>	(Ic)(A ² c)* 10 ⁶	625	625	900	900	1225	1225
Максимальная термическая стойкость, фаза - N <i>Specific energy (short-time)</i>	(Ic)(A ² c)* 10 ⁶	375	375	540	540	735	735
Максимальная термическая стойкость, фаза - PE <i>Specific energy (short-time)</i>	(Ic)(A ² c)* 10 ⁶	375	375	540	540	735	735
Активное сопротивление фазы (мОм/100м) (1) <i>Phase resistance</i>	rF	20,6	16,2	10,7	9,3	6,0	4,5
Активное сопротивление фазы (мОм/100м) (2) <i>Phase resistance</i>	rF	27,0	18,2	13,6	11,6	8,2	6,15
Реактивное сопротивление фазы (мОм/100м) <i>Phase reactance</i>	xF	17,4	17,4	13,4	13,4	10,5	8,22
Полное сопротивление фазы (мОм/100м) <i>Phase impedance</i>	zF	32,3	25,2	19,5	17,7	13,6	10,3
Активное сопротивление аварийного контура, фаза - N <i>Fault loop resistance</i>	(мОм/100м)	54,0	36,4	27,2	23,2	16,4	12,3
Реактивное сопротивление аварийного контура, фаза - N <i>Fault loop reactance</i>	(мОм/100м)	20,9	20,9	16,1	16,1	12,6	9,86
Полное сопротивление аварийного контура, фаза - N <i>Fault loop impedance</i>	(мОм/100м)	57,9	42,0	31,6	28,2	20,7	15,8
Активное сопротивление аварийного контура <i>Fault loop resistance</i>	(мОм/100м)*** rsp	54	50	36	33	30	27
Реактивное сопротивление аварийного контура <i>Fault loop reactance</i>	(мОм/100м)*** xsp	76	72	56	53	48	43
Полное сопротивление аварийного контура <i>Fault loop impedance</i>	(мОм/100м)*** zsp	<97	<91	<70	<63	<59	<51
Масса (кг/м) <i>Mass</i>	3F + PE	6,3	6,9	8,7	9,5	11,2	12,9
Масса (кг/ м) <i>Mass</i>	3F + N + PE	6,7	7,6	9,5	10,4	12,6	14,8

* Эффективная величина

** Пик (первый полупериод)

*** Значения активного, реактивного и полного сопротивлений для аварийного контура фаза - PE на участке шинпровода Blindosbarra длиной 100м (длина защитного контура - 200м)

(1) Значение измерено на постоянном токе после достижения теплового баланса при номинальном токе.

(2) Значение измерено на 50 Гц после достижения теплового баланса при номинальном токе.

* R.m.s. value

** Peak (first half-period)

*** Values of resistance, reactance and impedance of a fault loop phase-PE in a Blindosbarra run of 100 meters (which means that the fault loop is 200 meters long).

(1) Value measured in direct current after reaching thermal balance at rated current

(2) Value measured at 50 Hz after reaching thermal balance at rated current

Шинопровод серии BS - Версия31

BS - 31 VERSION

BS - Версия 31 - с боковой нейтралью и степенью защиты IP54 - IP20 при открытой розетке отвода
31 VERSION – with side neutral and IP54 protection – IP20 when tap-off outlet is open

Эта версия обладает всеми качественными особенностями, которыми известен Pogliano.

This version has all the quality design features Pogliano for which Pogliano is known.

- Нейтральная шина располагается сбоку. Последовательность чередования фаз N123;
- Степень защиты кожуха IP 54;
- При открытой крышке отводной розетки обеспечивается степень защиты IP 2XB;
- Стандартная версия имеет по две отводных розетки на метр. По заказу возможно увеличить их количество до четырех.

- *The neutral bar is positioned to the side. The phase sequence is therefore N123;*
- *The housing's protection degree is IP54;*
- *When the tap-off outlet is open a protection degree of IP2XB is assured;*
- *Standard version has two tap-off outlets per meter. On request they can be increased to four.*

Внимание: отводы и аксессуары для этой версии не совместимы со стандартными версиями Blindosbarra.

NOTE: tap-off plugs and accessories of this version are not compatible with the standard version of Blindosbarra.

- Перегородки Версии 31 сделаны из специальной полиэфирной смолы. Благодаря этому они не деформируются даже при рабочей температуре 120°C.

- *The shutters of the 31 Blindosbarra version are made of a special polyester resin that assures they cannot be deformed even at an operating temperature of 120 degrees Celsius.*

- Подвесы совместимы со стандартным исполнением **BLINDOSBARRA**.

- *The hangers are compatible with the standard version of Blindosbarra.*

Внимание: информацию о кодах заказа и технических характеристиках можно получить в отделе продаж.

NOTE: for information on reference numbers and technical details contact our sales department.

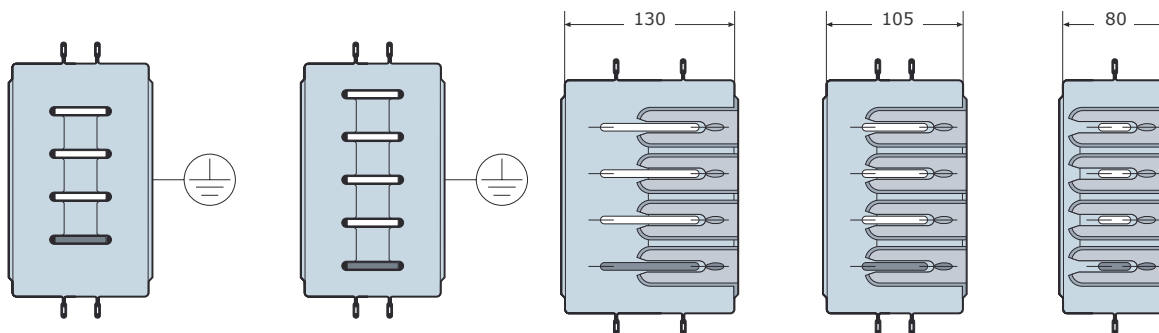

BLINDOSBARRA
Версия 31

BLINDOSBARRA

Вид сбоку перегородки IP2XB

Боковое расположение нейтрали
Side neutral

пять проводников
five conductors

Side view of IP2XB shutter

POGLIANO BUSBAR
PDF



*111033, г. Москва
Золоторожский вал д. 32 стр. 2
Тел.: +7 495 665 69 08
E-mail.: info@busbarsystem.ru
Web.: www.busbarsystem.ru*