

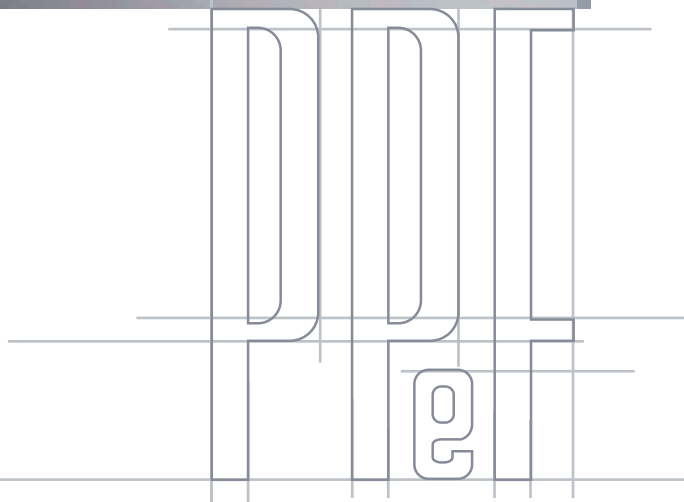

BLINDOCOMPATTO®

BX



 **Busbar**

Итальянские шинопроводы Pogliano BusBar s.r.l.

Шинопровод POGLIANO
Серия BX
800A-5000A

Содержание INDEX



Схема монтажа	<i>Assembly layout</i>	2
Характеристики системы	<i>System features</i>	4
Прямые транспортные секции	<i>Straight feeder sections</i>	6
Прямые секции с точками отвода	<i>Straight plug-in sections</i>	8
Прямые секции с огнезащитным барьером	<i>Firebarriers</i>	9
Расчет длины недостающего элемента	<i>How to measure a gap</i>	9
Угловые секции для монтажа «плашмя»	<i>Edgewise elbows</i>	10
Угловые секции для монтажа «на ребро»	<i>Flatwise elbow</i>	10
T-образные элементы	<i>T – sections</i>	11
Специальные элементы	<i>Special versions</i>	11
Адаптер	<i>Terminal element</i>	12
Отверстия в адаптере	<i>Drillings on terminal elements</i>	12
Размеры фланца адаптера	<i>Flange dimensions</i>	13
Блоки подачи питания	<i>Feed-in boxes</i>	14
Промежуточные блоки подачи питания	<i>Intermediate feed-in boxes</i>	15
Втычные отводные блоки	<i>Tap-off plugs</i>	16
Фиксированные отводные блоки	<i>Joint tap-off plugs</i>	17
Фиксированные отводные блоки	<i>Joint tap-off plugs</i>	18
Установочные размеры отводных блоков	<i>Tap-off sizes</i>	18
Аксессуары	<i>Accessories</i>	19
Крепежи	<i>Hangers</i>	19
Падение напряжения	<i>Voltage drop</i>	20
Технические характеристики	<i>Technical data</i>	22

Схема монтажа
BLINDOCOMPATTO SYSTEM LAYOUT

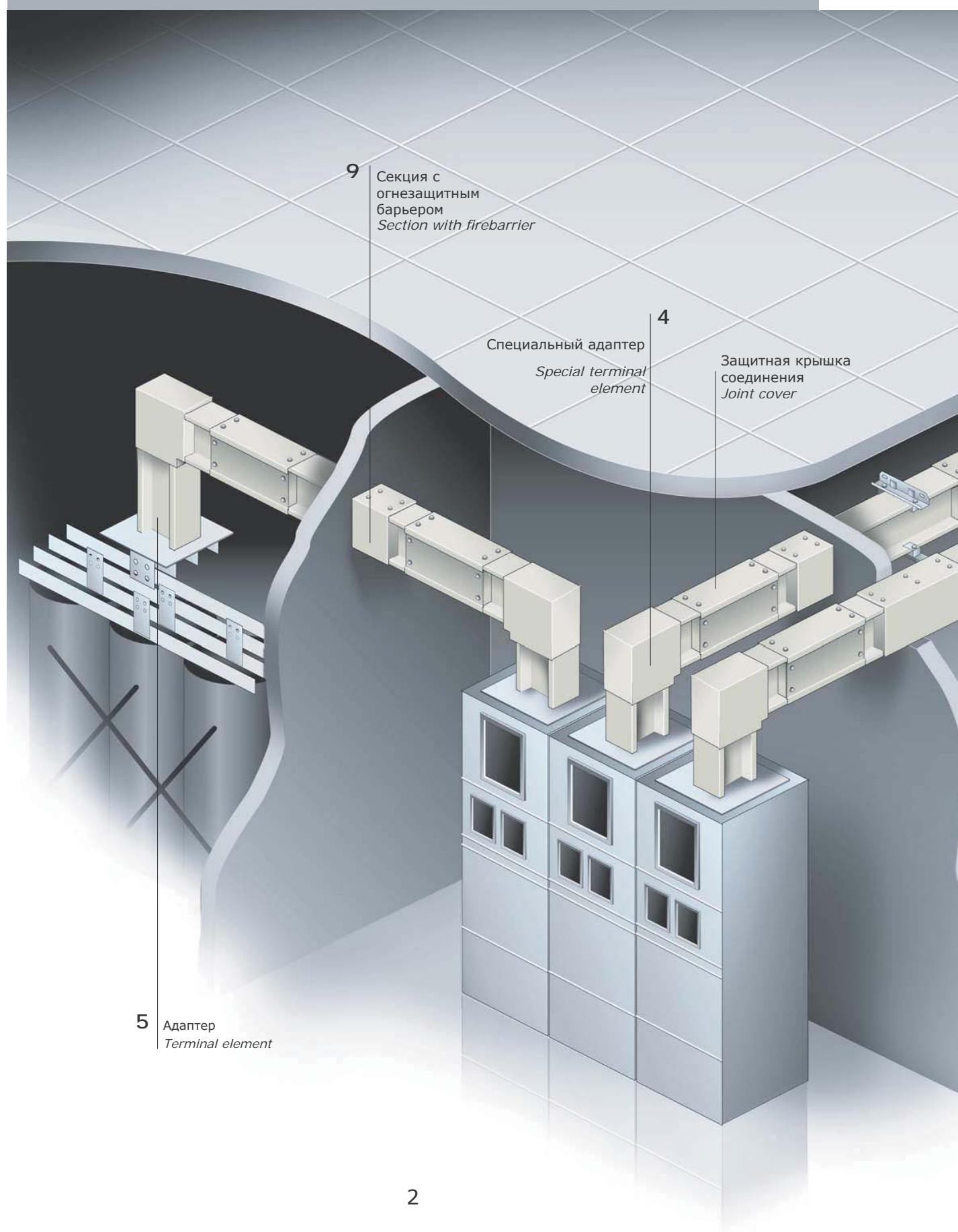

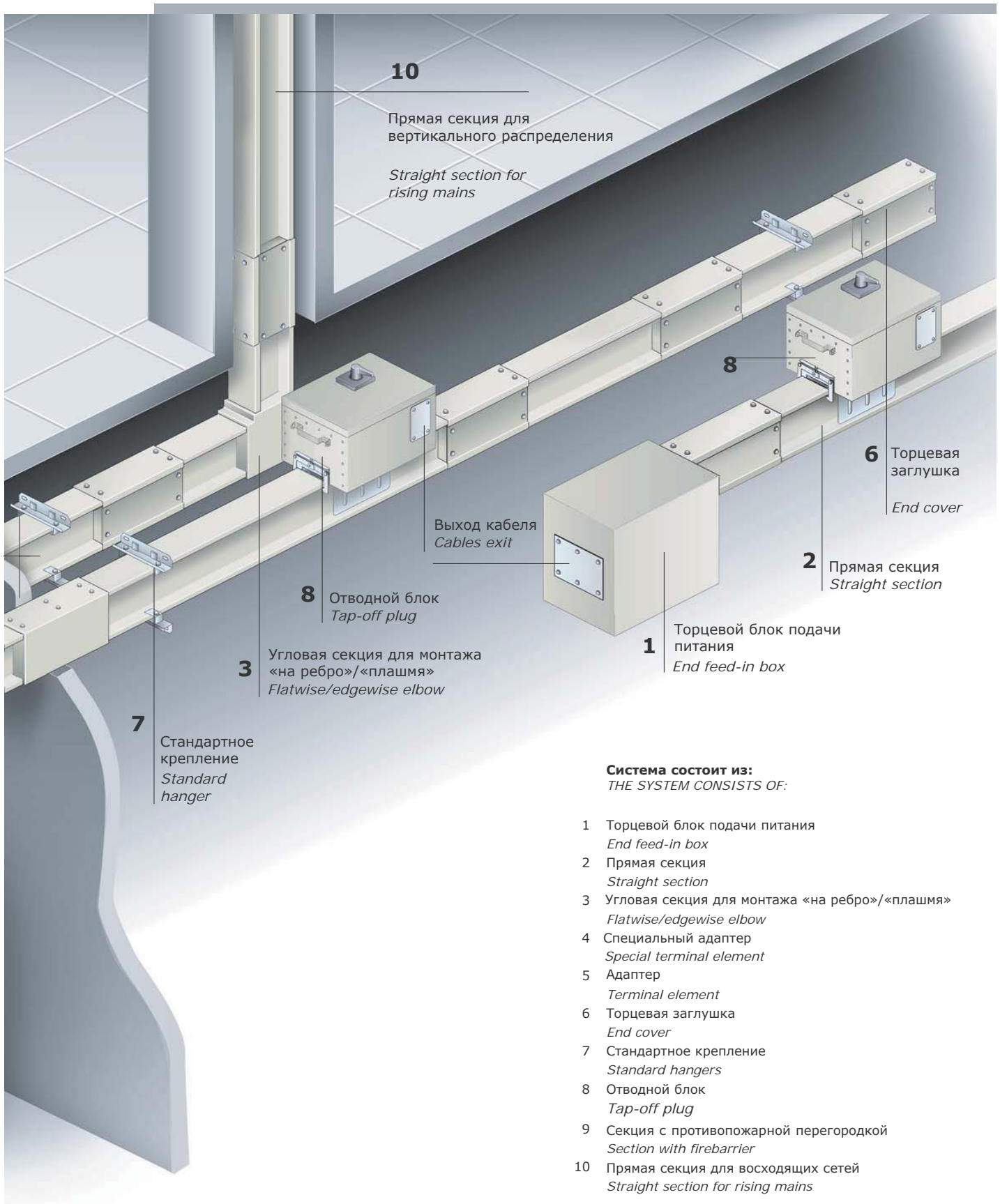

Характеристики системы BLINDOCOMPATTO®

BLINDOCOMPATTO® SYSTEM FEATURES

- Соответствует международным и внутренним стандартам: EN 60439-1, EN 60439-2, IEC 439-1, 439-2
- Номинальный ток от 800 до 5000А. Транспортные линии или линии с точками отвода с горизонтальными или вертикальными секциями, прямыми или угловыми.
- Компактность, высокая устойчивость к коротким замыканиям, низкое сопротивление, низкий уровень падения напряжения и хорошая коррозионная устойчивость делает шинопровод серии ВХ удобным для установки и эксплуатации в маленьком пространстве и неблагоприятных условиях окружающей среды.
- Степень защиты IP 55 (EN 60529)
- Напряжение до 1000 В при частоте 50/60Гц.
- Оцинкованный стальной кожух (EN 10142) с толщиной металла 1.5мм. Окрашенный стальной кожух (RAL 7035) по запросу.
- Шины: электротехническая медь (99.9%) или алюминий AD14, оцинкованные, покрытые медью и оловом по всей длине.
- Каждая шина изолирована полиэфирной пленкой, после чего шины собираются в конструкцию типа «сэндвич» и изолируются еще раз. Изоляция класса F (155⁰С).

Complies to international and domestic standards: EN 60439-1, EN 60439-2, IEC 439-1 and 439-2 and all national standards deriving from them

Rated current from 800 up to 5000 A. Feeder or plug-in lines with horizontal or vertical sections, straight or bent.

Very compact size, high short-circuit strength, low impedance, low voltage drop and good corrosion strength make BX system suitable for installation in small spaces and difficult environments.

IP55 protection degree (EN 60529)

Voltage up to 1000V at frequencies of 50/60 HZ

Zinc-plated steel housing (EN 10142) with a thickness of 1.5 mm. Pre-painted steel housing (RAL 7032) on request.

Busbars: pure electrolytic copper (99.9%) or aluminium AD 14 busbars, zinc-plated, copper-plated and tin-plated throughout their length.

Each bar is wrapped with a polyester tape and then all the bars are packed together sandwich-type and wrapped one more time. The insulation is in F class (155 degrees Celsius).

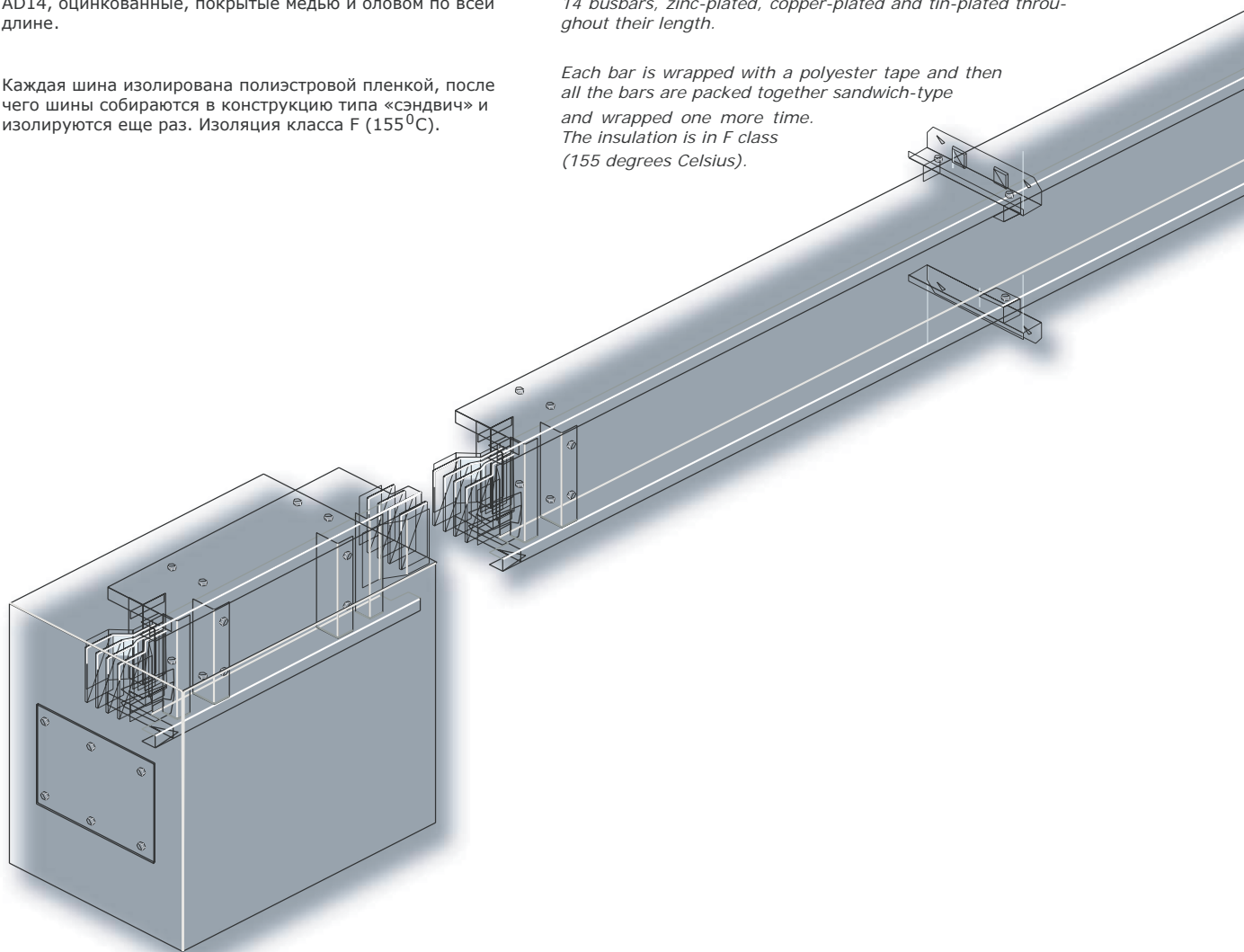

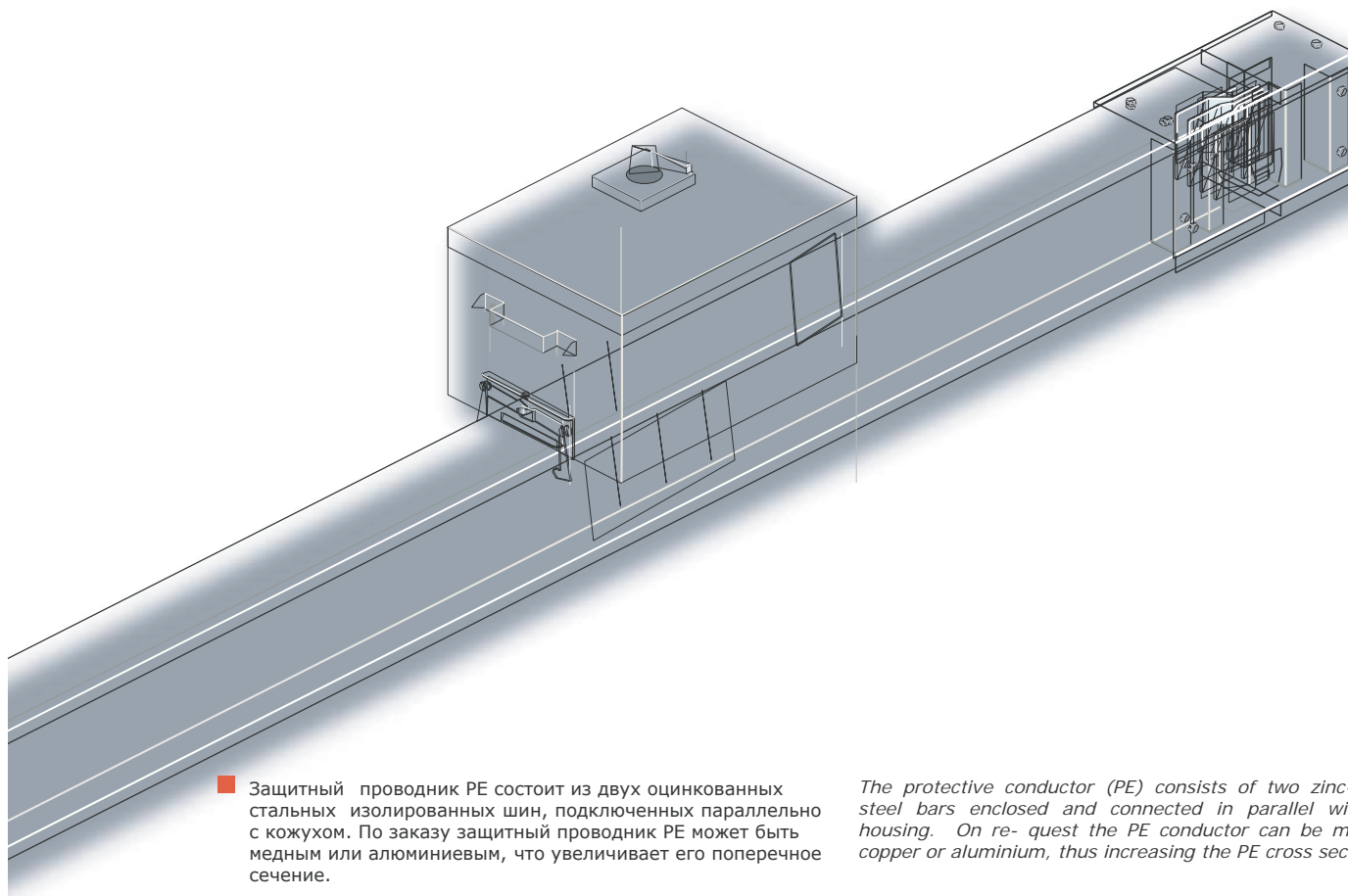

- Защитный проводник PE состоит из двух оцинкованных стальных изолированных шин, подключенных параллельно с кожухом. По заказу защитный проводник PE может быть медным или алюминиевым, что увеличивает его поперечное сечение.
- Быстрый и удобный монтаж, в том числе благодаря одноболтовым соединениям (момент затяжки 60 Нм).
- Шины собраны по типу «сэндвича» без использования дополнительных креплений. Такая конструкция позволяет снизить реактивное сопротивление. Благодаря большому поперечному сечению, полное сопротивление системы BX - максимально низкое.
- У версии с промежуточными отводами, трехметровые секции имеют розетки на обеих узких сторонах (137 мм).
- Отводы выполнены с выключателями и предохранителями или автоматическим выключателем в литом корпусе
- Любая секция может быть демонтирована без перемещения смежных секций. В любой момент возможно изменить маршрут трассы, что делает систему очень гибкой.
- Система обеспечивает минимальные тепловые потери, что позволяет экономить энергию (смотрите тех. описание)
- Обеспечивается отличный теплоотвод через поверхность кожуха.
- Система крепления легко устанавливается и обеспечивает высокую механическую прочность.

The protective conductor (PE) consists of two zinc-plated steel bars enclosed and connected in parallel with the housing. On re-quest the PE conductor can be made of copper or aluminium, thus increasing the PE cross section.

Speedy and easy installation, also thanks to the single-bolt joint (torque: 60 Nm).

The busbars are assembled sandwich-type with no supports. This configuration minimizes reactance. Thanks to abundant phase cross sections, resistance is also very low. The BX system is, consequently, a low-impedance system.

In the plug-in version the three meter sections have tap-off outlets on both narrow sides (137 mm).

Tap-off units with switch and fuses or MCCB's.

Any section can be taken out without moving the adjacent ones. At any moment it is possible to modify the path of the run, which makes for a very flexible system.

Low Joule losses, which contributes to energy savings (see technical data sheet).

Excellent heat dissipation through the surface of the housing.

Easily-installed suspension system that assures a high mechanical strength.

Секции шинопровода BUSBAR TRUNKING SECTIONS

Прямые секции STRAIGHT SECTIONS

Измерения:

A - см. информацию стр.22

Внимание:

даже в случае двойной или тройной системы шин, единая структура сохраняется. Это свойство дает преимущества в ходе установки. Шины одной фазы подключаются в параллель в каждом месте соединения секций для симметрии токов.

Measurements:

A – see technical data pag.22

CAUTION

even in case of double or triple ducts, the structure is one.

This feature yields good benefits during installation. Same-phase busbars are paralleled at every joint, for current balance.

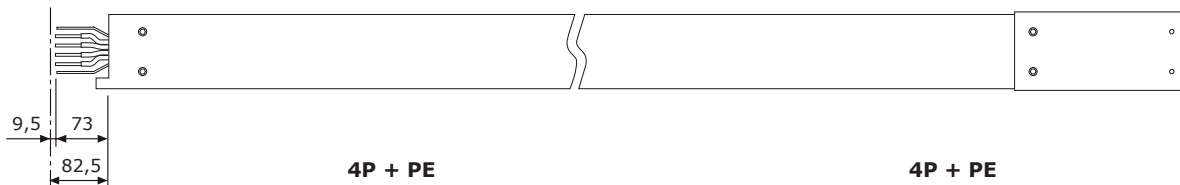
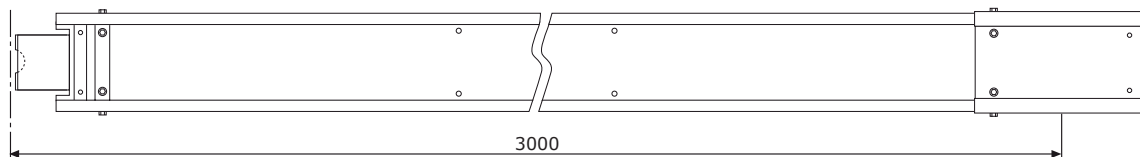
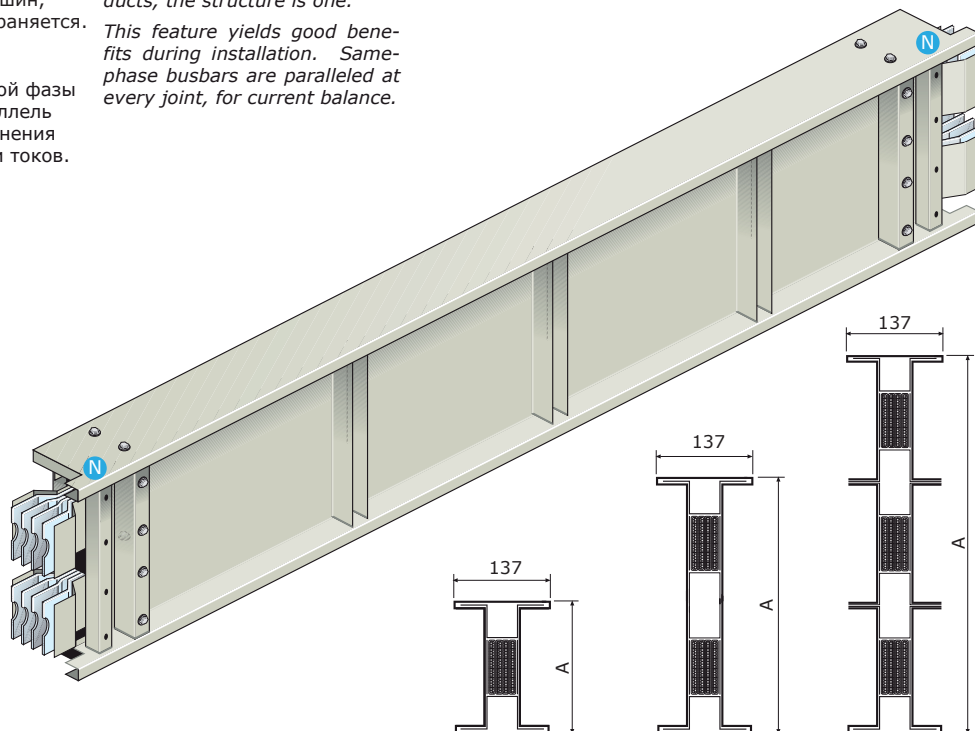

Ном.ток Rated I	4P + PE Медь COPPER			4P + PE Алюминий ALUMINIUM		
	3 метра 3 meters	2 метра 2 meters	1 метр 1 meter	3 метра 3 meters	2 метра 2 meters	1 метр 1 meter
800A				214400Z3LAC	214480Z2LAC	214481Z1LAC
1000A	224400Z3LAC	224480Z2LAC	224481Z1LAC	214500Z3LAC	214580Z2LAC	214581Z1LAC
1250A	224500Z3LAC	224580Z2LAC	224581Z1LAC	214700Z3LAC	214780Z2LAC	214781Z1LAC
1600A	224700Z3LAC	224780Z2LAC	224781Z1LAC	214900Z3LAC	214980Z2LAC	214981Z1LAC
2000A	224800Z3LPC	224880Z2LPC	224881Z1LPC	214000Z3LPC	214080Z2LPC	214081Z1LPC
2500A	224900Z3LPC	224980Z2LPC	224981Z1LPC	215800Z3LAC	215880Z2LAC	215881Z1LAC
3200A	225700Z3LAC	225780Z2LAC	225781Z1LAC	215900Z3LAC	215980Z2LAC	215981Z1LAC
4000A	225900Z3LPC	225980Z2LPC	225981Z1LPC	215000Z3LPC	215080Z2LPC	215081Z1LPC
5000A	226800Z3LAC	226880Z2LAC	226881Z1LAC	216000Z3LPC	216080Z2LPC	216081Z1LPC

■ 4P + PE	<i>4P + PE</i>
■ Прямые транспортные секции с возможностью подключения отводных блоков в месте соединения;	<i>Feeder with possibility to tap off joints;</i>
■ Секция с промежуточными отводами;	<i>Plug-in section;</i>
■ Конфигурация системы: 1, 2 или 3 системы шин;	<i>System configuration: 1, 2 or 3 ducts;</i>
■ Степень защиты IP55;	<i>Protection degree IP55;</i>
■ Прямые транспортные секции и секции с промежуточными отводами - заменяемы;	<i>Feeder and plug-in sections are interchangeable;</i>
■ С обеих сторон на секции расположение фаз обозначено как 3, 2, 1, N;	<i>On both sides of the sections the phase position is indicated as 3, 2, 1, N;</i>
■ Версия с промежуточными отводами дает возможность разместить в общей сложности 6 розеток на трехметровой секции (по три на каждой из сторон шириной 137мм);	<i>The plug-in version allows for a total of six tap-off outlets on a 3m section (three per 137 mm side);</i>
■ Возможна установка отводного блока на каждом соединении транспортных секций;	<i>It is possible to insert a joint tap-off plugs at every joint of a feeder section;</i>
■ Втычные отводные блоки рассчитаны на силу тока до 630А, могут быть установлены на линию под напряжением;	<i>Tap-off plugs with a rated I up to 630 A may be installed with the line live;</i>
■ Фиксированные отводные блоки и блоки рассчитанные на силу тока от 400А и выше должны устанавливаться только при обесточенной линии;	<i>Joint tap-off plugs and plugs of rated I equal to or higher than 400 A must be installed with the line off;</i>
■ Отводные блоки выполнены с определенной полярностью;	<i>Tap-off plugs are polarized;</i>
■ Соединение с помощью одного болта обеспечивает электрическое и механическое соединение всех шин, включая PE, двух смежных секций;	<i>The single-bolt joint assures in one operation: -the electrical and mechanical connection of all busbars, PE included, between two adjacent sections</i>
■ В зависимости от высоты,шины соединяются одним или двумя болтами;	<i>Depending on the height of the busbars, the joint has either one or two bolts;</i>
■ Соединительный блок состоит из посеребренных медных пластин, помещенных в изоляционный материал.	<i>The joint stack consists of a set of silver-plated copper plates. The plates are interposed in layers with other plates of insulating material.</i>
Как только соединение затянуто, на стороне соединения, противоположной болту, появится красный маркер. Правильный момент затяжки: 60Нм.	<i>Once the coupling is torqued, on the side of the joint opposite the bolt a red marker indicates that the joint has been torqued. Correct torque: 60 Nm.</i>
Изоляционный материал класса F, выдерживает температуру до 155° С;	<i>The insulation material is class F, up to 155 degrees C;</i>
■ Момент затяжки можно проверить без отключения линии. (Номинальный момент 60Нм);	<i>Torque can be checked again without turning off the line. Torque is 60 Nm;</i>
■ Термическое расширение линии компенсируется в каждом соединении;	<i>Linear thermal expansion is compensated at every joint;</i>
■ Все секции системы, включая блоки питания, оснащены соединительными блоками;	<i>All system sections, feed-in boxes included, come with a joint stack;</i>
■ Тепловыделение происходит через поверхность кожуха. Повышение температуры корпуса при номинальном токе всегда не более 55°С, вне зависимости от положения трассы;	<i>Heat dissipation is by conduction through the surface of the housing. The temperature rise of the housing at rated current is always below 55 degrees C, in whatever position the duct is installed;</i>
■ испытательное напряжение изоляции 3500 V.	<i>The dielectric test voltage is 3500 V.</i>

Элементы трассы шинопровода BUSBAR TRUNKING SECTIONS

Прямые секции с точками отвода STRAIGHT PLUG-IN SECTIONS

Длина секций с точками отвода - 3 метра. Они оснащены шестью отводами на каждой секции (по три на каждой из узких сторон шириной 137мм)

Plug-in sections are three meter long. They are equipped with six tap-off outlets per section (three on each narrow 137mm side)

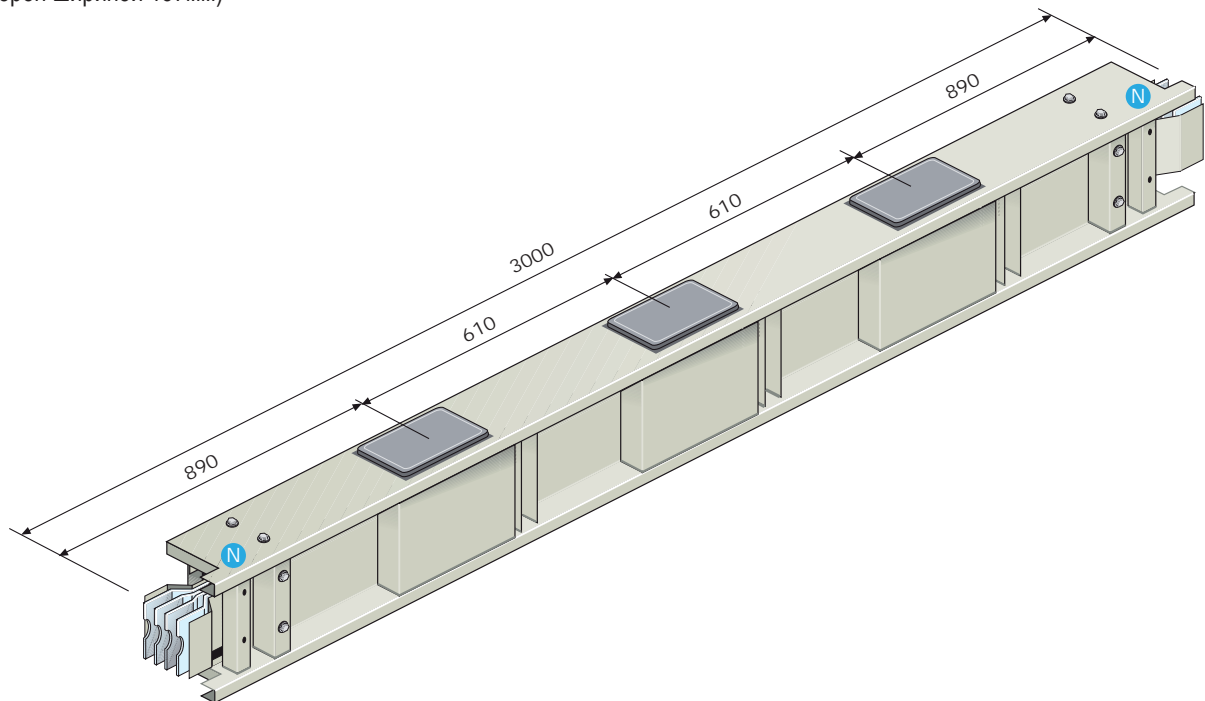

Ном.ток Rated I	медь COPPER	алюминий ALUMINIUM
	4P + PE	4P + PE
800A		214409Z3LAC
1000A	224409Z3LAC	214509Z3LAC
1250A	224509Z3LAC	214709Z3LAC
1600A	224709Z3LAC	214909Z3LAC
2000A	224809Z3LPC	214009Z3LPC
2500A	224909Z3LPC	215809Z3LAC
3200A	225709Z3LAC	215909Z3LAC
4000A	225909Z3LPC	215009Z3LPC
5000A	226809Z3LAC	216009Z3LPC

Элементы трассы шинопровода BUSBAR TRUNKING SECTIONS

Секции с огнезащитным барьером FIREBARRIERS

Чтобы избежать эффекта «вытяжки» при прохождении через пол или стены. Секция располагается в нужном месте на заводе. Состоит из двойной изоляции: между шинами и кожухом и между кожухом и дополнительной стальной защитной крышкой.

To block the "chimney" effect when crossing a wall or floor slab. It is positioned in the right place at the factory. It consists of a double insulation: between the bars and the housing and between the housing and the additional steel-sheet cover.

Measurements in mm

Размерность в мм.

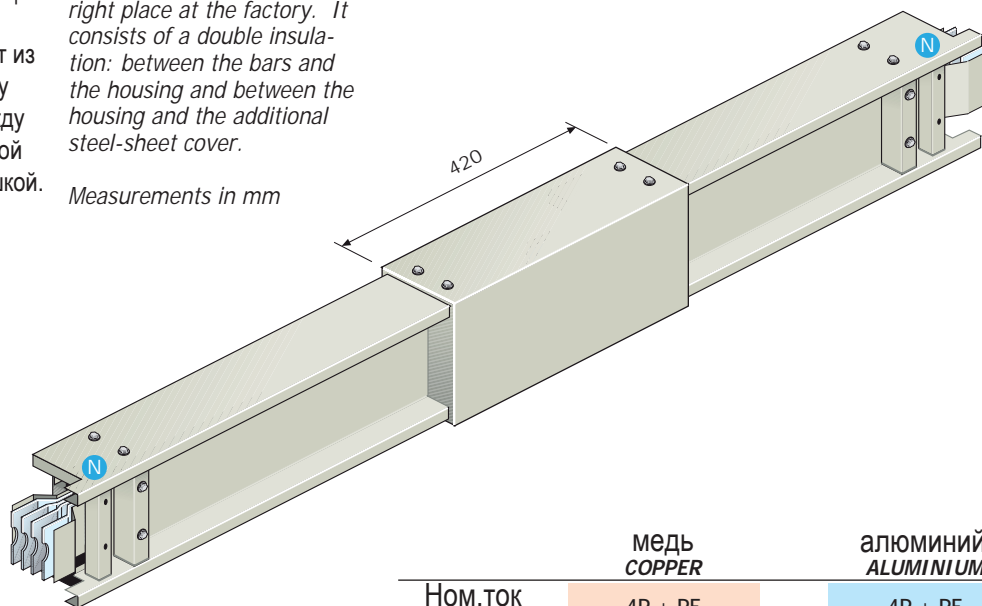

! Указанная длина прибавляется к длине прямой секции на которую будет установлен огнезащитный барьер. Уточняйте, в какой точке секции он должен быть установлен.

! Reference number to be added to the straight section on which the firebarrier will be applied. Specify at which point of the section it must be placed.

Ном. ток Rated I	МЕДЬ COPPER	АЛЮМИНИЙ ALUMINIUM
	4P + PE	4P + PE
800A		214419ZOAAC
1000A	214419ZOAAC	214419ZOAAC
1250A	214419ZOAAC	214719ZOAAC
1600A	214719ZOAAC	214719ZOAAC
2000A	224819ZOAPC	214019ZOAPC
2500A	224819ZOAPC	215619ZOAAC
3200A	215719ZOAAC	215719ZOAAC
4000A	225919ZOAPC	215019ZOAPC
5000A	216819ZOAAC	216019ZOAPC

Расчет длины недостающего элемента HOW TO MEASURE A GAP BETWEEN TWO SECTIONS

Длина соединительного блока 165 мм. The joint stack clears 165 mm lengthwise.

Длина недостающей секции таким образом, $L=X-165$ мм. The missing section will therefore have a length $L=X-165$ mm.

Длина прямого элемента от 410мм до 3 метров. Straight element from 410 mm up to 3 meters.

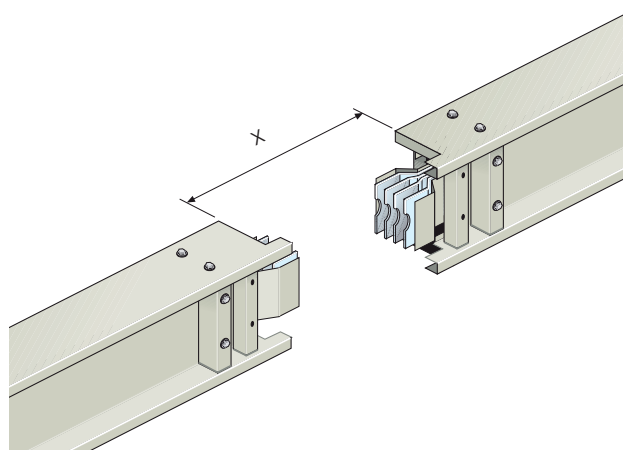

Элементы трассы шинпровода BUSBAR TRUNKING SECTIONS

Угловые секции для монтажа «плашмя» EDGEWISE ELBOWS

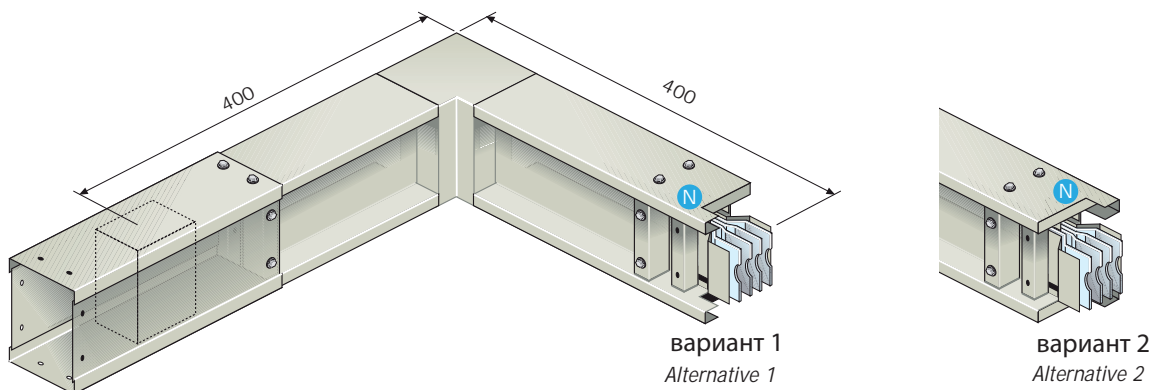

Ном.ток Rated I	медь COPPER	алюминий ALUMINIUM
	4P + PE	4P + PE
800A		214401Z1LAC
1000A	224401Z1LAC	214501Z1LAC
1250A	224501Z1LAC	214701Z1LAC
1600A	224701Z1LAC	214901Z1LAC
2000A	224801Z1LPC	214001Z1LPC
2500A	224901Z1LPC	215801Z1LAC
3200A	225701Z1LAC	215901Z1LAC
4000A	225901Z1LPC	215001Z1LPC
5000A	226801Z1LAC	216001Z1LPC

Угловые секции для монтажа «на ребро» FLATWISE ELBOWS

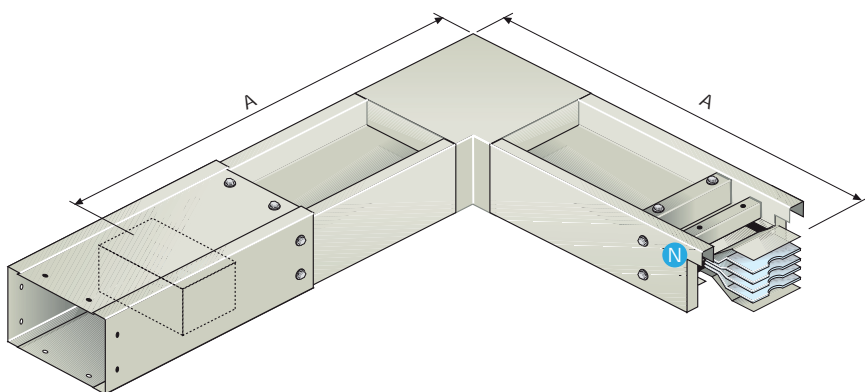

Ном.ток Rated I	медь COPPER		алюминий ALUMINIUM	
	4P + PE	Размер A Quote A	4P + PE	размер A Quote A
800A			214402Z1LAC	500
1000A	224402Z1LAC	500	214502Z1LAC	500
1250A	224502Z1LAC	500	214702Z2LAC	620
1600A	224702Z2LAC	620	214902Z2LAC	620
2000A	224802Z2LPC	620	214002Z2LPC	620
2500A	224902Z2LPC	620	215802Z2LAC	838
3200A	225702Z2LAC	838	215902Z2LAC	838
4000A	225902Z2LPC	838	215002Z2LPC	838
5000A	226802Z3LAC	1056	216002Z3LPC	1056

Элементы трассы шинопровода BUSBAR TRUNKING SECTIONS

T - образный элемент FLATWISE T

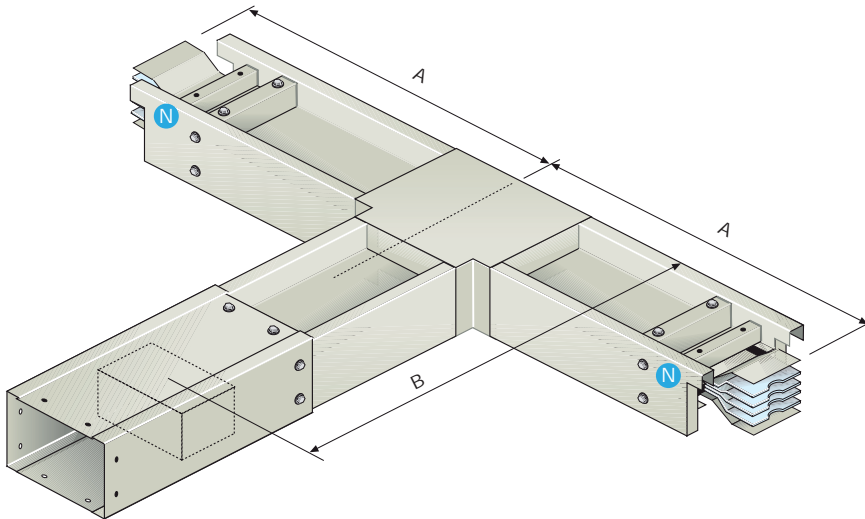

Ном. ток Rated I	МЕДЬ COPPER			АЛЮМИНИЙ ALUMINIUM		
	4P + PE	размер A Quote A	размер B Quote B	4P + PE	размер A Quote A	размер B Quote B
800A				214406Z2LAC	350	450
1000A	224406Z2LAC	350	450	214506Z2LAC	350	450
1250A	224506Z2LAC	350	450	214706Z2LAC	385	510
1600A	224706Z2LAC	385	510	214906Z2LAC	385	510
2000A	224806Z2LPC	385	510	214006Z2LPC	385	510
2500A	224906Z2LPC	385	510	215806Z3LAC	600	840
3200A	225706Z3LAC	600	840	215906Z3LAC	600	840
4000A	225906Z3LPC	600	840	215006Z3LPC	600	840
5000A	226806Z3LAC	700	1000	216006Z3LPC	700	1000

Специальные элементы SPECIAL VERSIONS

⚠ По дополнительному запросу возможна поставка нестандартных или двойных углов и нестандартных адаптеров

⚠ Non-standard or double elbows and non-standard terminal elements are available on request.

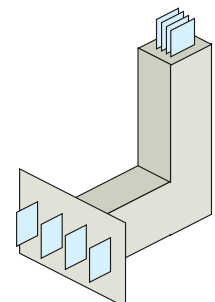
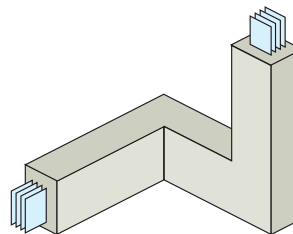
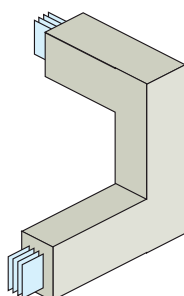
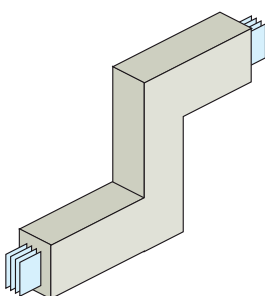

Элементы трассы шинопровода
BUSBAR TRUNKING SECTIONS

Адаптер
TERMINAL ELEMENT

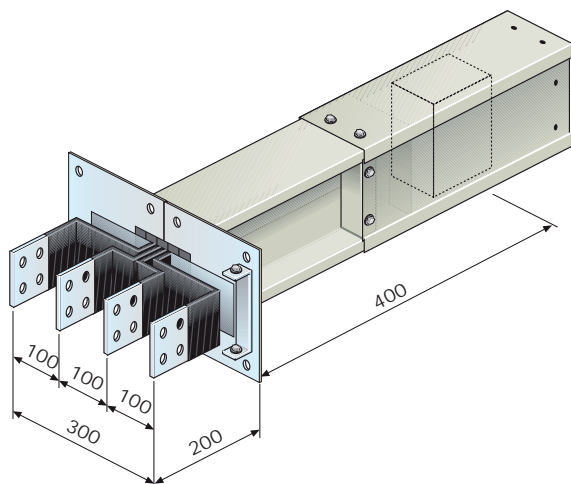

Ном.ток Rated I	Медь COPPER	алюминий ALUMINIUM
	4P + PE	4P + PE
800A		214403Z1LAC
1000A	224403Z1LAC	214503Z1LAC
1250A	224503Z1LAC	214703Z1LAC
1600A	224703Z1LAC	214903Z1LAC
2000A	224803Z1LPC	214003Z1LPC
2500A	224903Z1LPC	215803Z1LAC
3200A	225703Z1LAC	215903Z1LAC
4000A	225903Z1LPC	215003Z1LPC
5000A	226803Z1LAC	216003Z1LPC

Отверстия в адаптере
DRILLINGS ON TERMINAL ELEMENTS

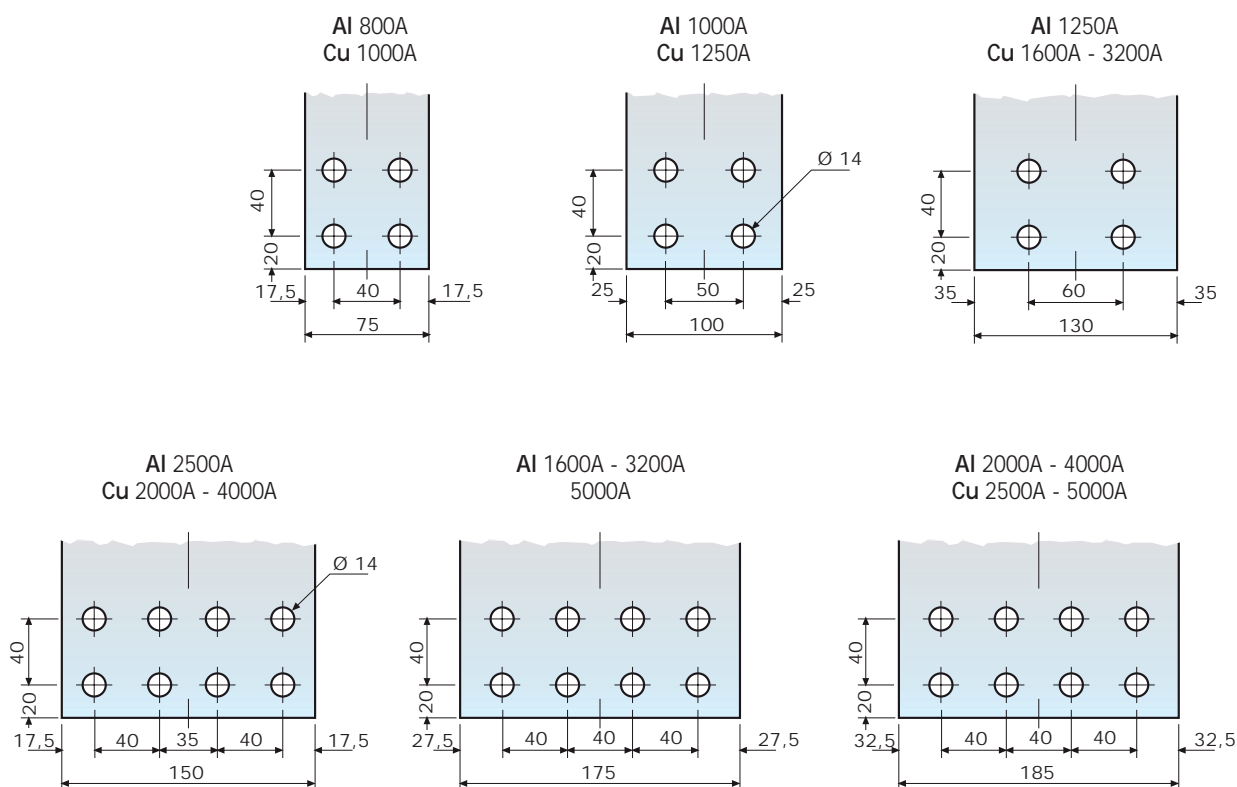

Аксессуары
ACCESSORIES

Размеры фланцев адаптера
SIZES OF TERMINAL ELEMENT FLANGES

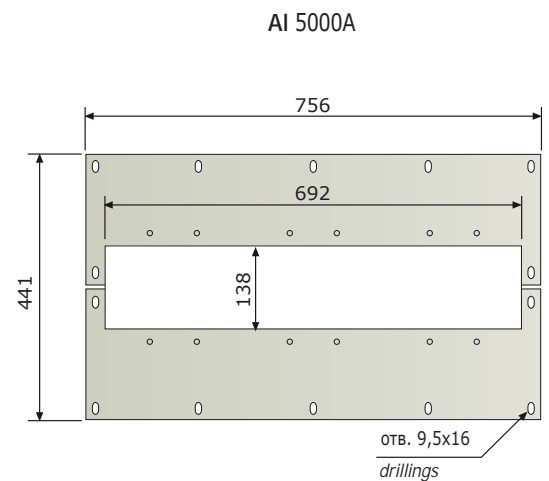
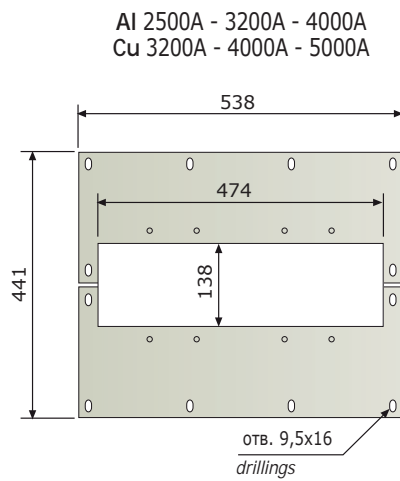
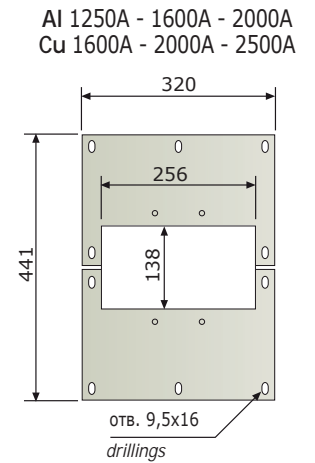
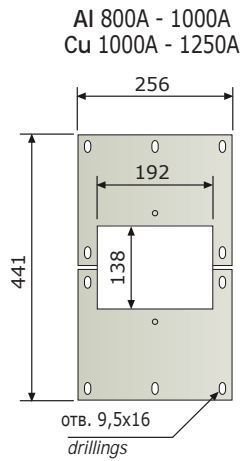

Блоки подачи питания FEED-IN BOXES

IP 55 Торцевые блоки подачи питания IP55 END FEED-IN BOX

Оборудован соединительными пластинами *It is equipped with connection plates.*

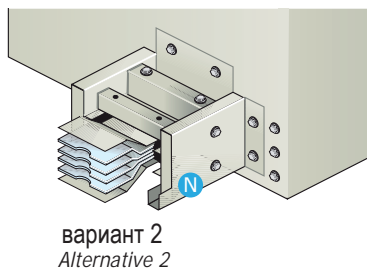
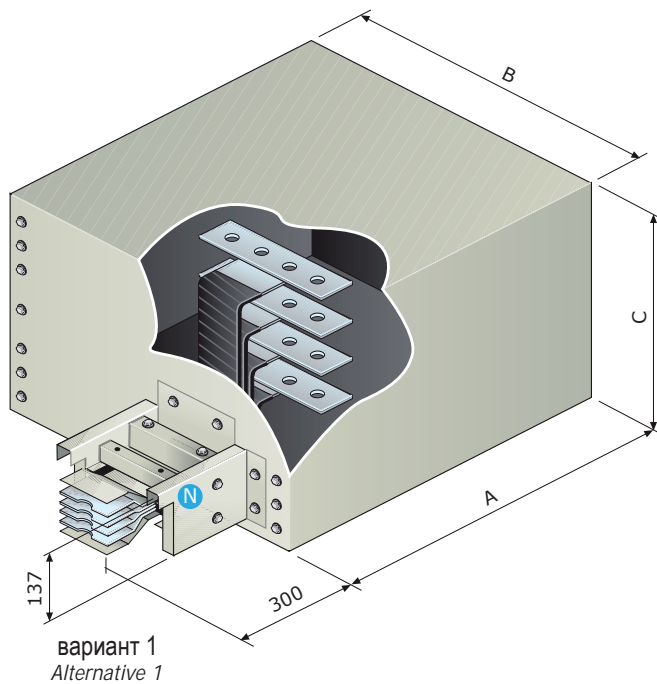

Медь COPPER

НОМ.ТОК Rated I	4P + PE	размеры - dimensions			сечение кабеля - cable cross section (мм)
		A	B	C	
800A					
1000A	224651Z0LAC	450	410	474	4 x 240
1250A	224651Z0LAC	450	410	474	4 x 240
1600A	224751Z0LAC	450	410	474	4 x 240
2000A	224851Z0LPC	450	410	474	6 x 240
2500A	224951Z0LPC	450	410	474	7 x 240
3200A	225751Z0LAC	450	630	474	9 x 240
4000A					
5000A					

алюминий ALUMINIUM

НОМ.ТОК Rated I	4P + PE	размеры - dimensions			сечение кабеля - cable cross section (мм)
		A	B	C	
800A	214551Z0LAC	450	410	474	3 x 240
1000A	214551Z0LAC	450	410	474	3 x 240
1250A	214951Z0LAC	450	410	474	4 x 240
1600A	214951Z0LAC	450	410	474	4 x 240
2000A	214051Z0LPC	450	410	474	7 x 240
2500A	215951Z0LAC	450	630	474	9 x 240
3200A	215951Z0LAC	450	630	474	9 x 240
4000A					
5000A					

Блок подачи питания
FEED-IN BOX

Промежуточный блок подачи питания IP 55
INTERMEDIATE FEED-IN BOX IP55

! Поставляется с соединительным блоком. См. стр. 19
Максимальный ток 1250 А

! *It comes with a joint stack. See page 19*
The feed-in box comes with a maximum rated I of 1250 A.

! **Внимание**
Общий ток от двух сегментов трассы не должен превышать номинальный ток блока подачи питания.

! **CAUTION**
The total current branched off the two segments of the run must not exceed the rated current of the feed-in box.

Оборудован соединительными пластинами с зажимами

Equipped with connection plates with eyed clamps

! **Внимание**
Для полного заказа добавьте код соединительного блока (см. стр. 19)

! **CAUTION**
For complete orders add the code of the joint (see page 19)

Используется для питания в промежуточной точке.

It is used for feeding a run at an intermediate point.

Два сегмента трассы питаются одновременно, для уменьшения падения напряжения

The two segments of the run are fed at the same time to reduce voltage drop.

Эти блоки подачи питания невозможно использовать для независимого питания каждого из сегментов.

It is not possible to use these feed-in boxes to feed either segment independently.

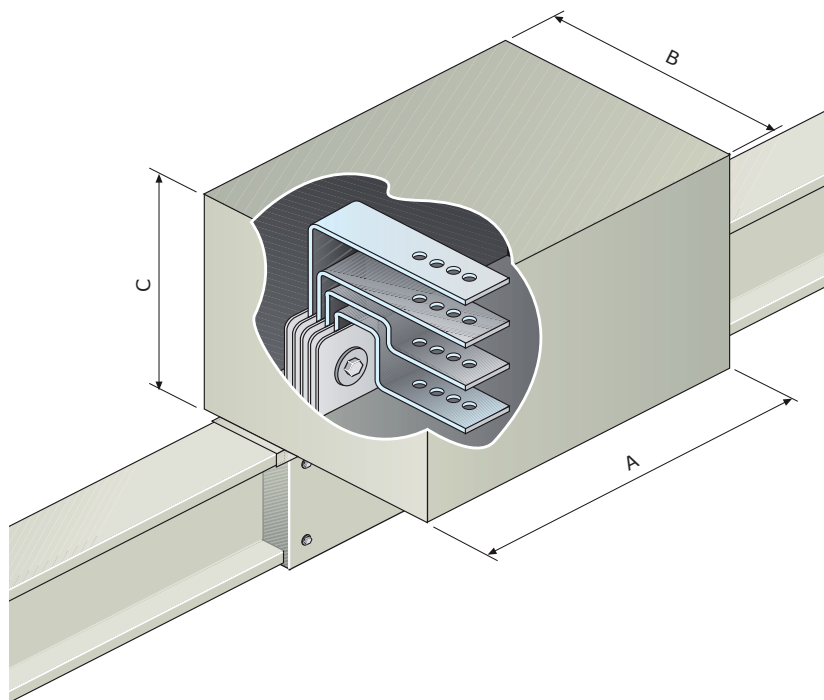

Ном.ток Rated I	медь COPPER	алюминий ALUMINIUM	размеры - dimensions			сечение кабеля - cable cross section (мм)
	4P + PE		A	B	C	
800A		214553Z0LAC	600	500	500	4 x 240
1000A	224653Z0LAC	214553Z0LAC	600	500	500	4 x 240
1250A	224653Z0LAC	214953Z0LAC	600	500	500	4 x 240

Отводные блоки

TAP-OFF UNITS

Втычные отводные блоки

TAP-OFF UNITS PLUG-IN

Втычные отводные блоки для прямых секций с точками отвода могут быть установлены на трассе под напряжением.

Поставляются оборудованные блокировкой, которая препятствует установке или снятию блока с линии, когда выключатель включен. Могут быть установлены на трассы с любым номинальным током. Поставляются без предохранителей.

The tap-off plugs for the plug-in section may be installed with the line live.

They come equipped with a safety mechanical interlock that prevents insertion or disinsertion from the duct when the tap-off switch is on.

They can be installed on ducts of any rated I.

They come without fuses.

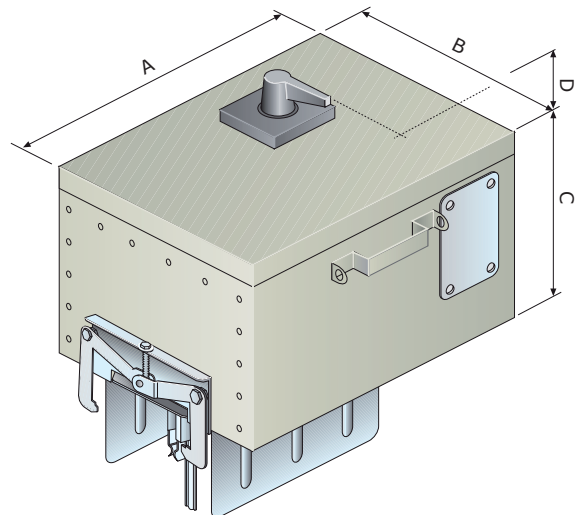

Отводные блоки по стандарту DIN

Plug-in tap off units it fits DIN modules switch

Ном.ток Rated I	код Code	исполнение Executions	предохранители Fuses	Размеры maximum clearing size				сечение кабеля cable cross sec.
				A (mm)	B (mm)	C (mm)	D (mm)	
125A	224452Z0LAA	3P+PE+N	-	554	306	263	95	1 x 95 mm ²

Отводные блоки с выключателем и предохранителями

Plug-in tap off units with switch and fuses

125A	224540Z0LAC	3P+PE+N sez.	NH00	554	306	263	95	1 x 95 mm ²
125A	224740Z0LAC	3P+PE+N dir.	NH00	554	306	263	95	1 x 95 mm ²
250A	224541Z0LAC	3P+PE+N sez.	NH1	594	494	385	132	1 x 240 mm ²
250A	224741Z0LAC	3P+PE+N dir.	NH1	594	494	385	132	1 x 240 mm ²
315A	224542Z0LAC	3P+PE+N sez.	NH2	594	495	385	132	2 x 150 mm ²
315A	224742Z0LAC	3P+PE+N dir.	NH2	594	495	385	132	2 x 150 mm ²
400A	224543Z0LAQ	3P+PE+N sez.	NH3	594	495	385	45	2 x 150 mm ²
400A	224743Z0LAQ	3P+PE+N dir.	NH3	594	495	385	45	2 x 150 mm ²
630A	224544Z0LAQ	3P+PE+N sez.	NH3	594	495	385	45	3 x 185 mm ²

Отводные блоки с автоматическими выключателями в литом корпусе.

Plug-in tap-off units with MCCB's.

250A	224541Z0LAL	3P+PE+N sez.	ручные - manual	554	306	263	50	1 x 95 mm ²
250A	224741Z0LAL	3P+PE+N dir.	ручные - manual	554	306	263	50	1 x 95 mm ²
400A	224543Z0LAL	3P+PE+N sez.	ручные - manual	554	306	263	50	2 x 150 mm ²
400A	224743Z0LAL	3P+PE+N dir.	ручные - manual	554	306	263	50	2 x 150 mm ²
630A	225547Z0LAC	3P+PE+N sez.	ручные - manual	594	494	385	63	3 x 185 mm ²
630A	225747Z0LAC	3P+PE+N dir.	ручные - manual	594	494	385	63	3 x 185 mm ²
250A	224541Z0LAP	3P+PE+N sez.	электр. - motor	594	494	385	34	1 x 95 mm ²
250A	224741Z0LAP	3P+PE+N dir.	электр. - motor	594	494	385	34	1 x 95 mm ²
400A	224543Z0LAP	3P+PE+N sez.	электр. - motor	594	494	385	34	2 x 150 mm ²
400A	224743Z0LAP	3P+PE+N dir.	электр. - motor	594	494	385	34	2 x 150 mm ²
630A	225547Z0LAP	3P+PE+N sez.	электр. - motor	884	494	385	34	3 x 185 mm ²
630A	225747Z0LAP	3P+PE+N dir.	электр. - motor	884	494	385	34	3 x 185 mm ²

Отводные блоки TAP-OFF UNITS

Фиксированные отводные блоки JOINT TAP-OFF PLUGS

Должны устанавливаться только на трассу без напряжения. Могут быть установлены на трассы с любым номинальным током. Поставляются без предохранителей.

Joint tap-off plugs must be inserted with the line off.

They can be installed on ducts of any rated I.

They come without fuses.

!
Внимание
Для полного заказа необходимо добавить коды соединительных блоков. (См. стр. 19)

!
CAUTION
For the order to be complete you must add the reference numbers of joint stacks. (see page 19)

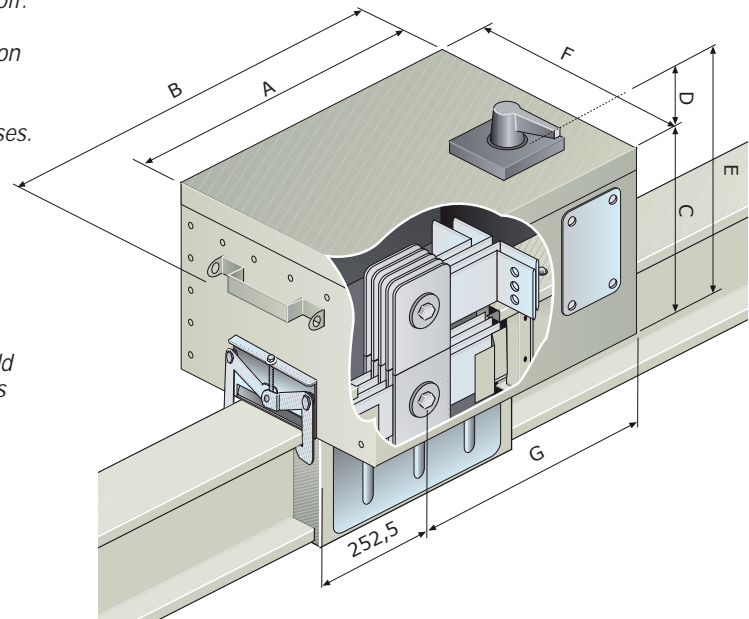

Отводные блоки с выключателем и предохранителями Plug-in tap off units with switch and fuses

Размеры
maximum clearing size

Ном.ток Rated I	код Code	исполнение Executions	предохранители Fuses	A (mm)	B (mm)	C (mm)	D (mm)	E (mm)	F (mm)	G (mm)	сечение кабеля cable cross sec.
250A	212440ZOLAA	3P+PE+N sez.	NH1	800	880	290	132	421	350	621	1 x 240 mm ²
250A	212448ZOLAA	3P+PE+N dir.	NH1	800	880	290	132	421	350	621	1 x 240 mm ²
315A	212443ZOLAA	3P+PE+N sez.	NH2	800	880	290	132	421	350	621	2 x 150 mm ²
315A	212445ZOLAA	3P+PE+N dir.	NH2	800	880	290	132	421	350	621	2 x 150 mm ²
400A	212441ZOLAA	3P+PE+N sez.	NH3	800	880	290	45	335	550	621	2 x 150 mm ²
400A	212444ZOLAA	3P+PE+N dir.	NH3	800	880	290	45	335	550	621	2 x 150 mm ²
630A	212447ZOLAA	3P+PE+N sez.	NH3	800	880	290	45	335	550	621	3 x 185 mm ²

Отводные блоки с автоматическими выключателями в литом корпусе. Plug-in tap-off units with MCCB's.

250A	212545ZOLAA	3P+PE+N sez.	ручные - manual	800	880	290	50	340	350	621	1 x 95 mm ²
250A	212745ZOLAA	3P+PE+N dir.	ручные - manual	800	880	290	50	340	350	621	1 x 95 mm ²
400A	212546ZOLAA	3P+PE+N sez.	ручные - manual	800	880	290	50	340	350	621	2 x 150 mm ²
400A	212746ZOLAA	3P+PE+N dir.	ручные - manual	800	880	290	50	340	350	621	2 x 150 mm ²
630A	212547ZOLAA	3P+PE+N sez.	ручные - manual	1266	1346	384	63	447	450	1088	2 x 300 mm ²
630A	212747ZOLAA	3P+PE+N dir.	ручные - manual	1266	1346	384	63	447	450	1088	2 x 300 mm ²
800A	225548ZOLAE	3P+PE+N sez.	ручные - manual	1266	1346	384	63	447	450	1088	2 x 300 mm ²
800A	225748ZOLAE	3P+PE+N dir.	ручные - manual	1266	1346	384	63	447	450	1088	3 x 240 mm ²
1250A	225549ZOLAE	3P+PE+N sez.	ручные - manual	1266	1346	384	63	447	450	1088	3 x 240 mm ²
1250A	225749ZOLAE	3P+PE+N dir.	ручные - manual	1266	1346	384	63	447	450	1088	3 x 240 mm ²
630A	212547ZOLAB	3P+PE+N sez.	электр. - motor	1266	1346	384	34	418	450	1088	2 x 300 mm ²
630A	212747ZOLAB	3P+PE+N dir.	электр. - motor	1266	1346	384	34	418	450	1088	2 x 300 mm ²
800A	225548ZOLAF	3P+PE+N sez.	электр. - motor	1266	1346	384	34	418	450	1088	2 x 300 mm ²
800A	225748ZOLAF	3P+PE+N dir.	электр. - motor	1266	1346	384	34	418	450	1088	3 x 240 mm ²
1250A	225549ZOLAF	3P+PE+N sez.	электр. - motor	1266	1346	384	34	418	450	1088	3 x 240 mm ²
1250A	225749ZOLAF	3P+PE+N dir.	электр. - motor	1266	1346	384	34	418	450	1088	3 x 240 mm ²

Отводные блоки
TAP-OFF UNITS

Отводные блоки с боковой крышкой
TAP-OFF UNITS PLUG-IN WITH LATERAL OPENING

Могут быть установлены на трассу под напряжением.

Поставляются оборудованные механической блокировкой, которая препятствует установке или снятию блока с трассы, когда выключатель включен.

Могут быть установлены на трассы с любым указанным номинальным током.

Поставляются без предохранителей.

The tap-off plugs for the plug-in section may be installed with the line live.

They come equipped with a safety mechanical interlock that prevents insertion or disinsertion from the duct when the tap-off switch is on.

They can be installed on ducts of any rated I.

They come without fuses.

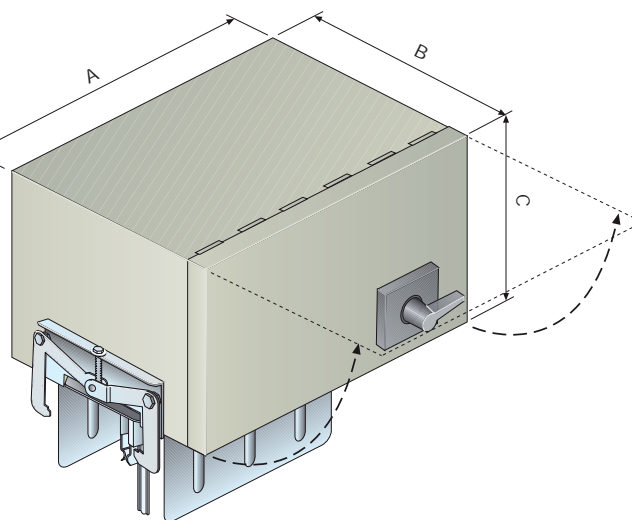

Размеры
maximum clearing size

Ном.ток Rated I	код Code	исполнение Executions	предохранители Fuses	A (mm)	B (mm)	C (mm)	сечение кабеля cable cross sec.
250A	224541ZOLAJ	3P+PE+N	NH1	580	350	300	1 x 95 mm ²
250A	224541ZOLAK	3P+PE+N	NH1	580	350	300	1 x 95 mm ²
400A	224541ZOLAJ	3P+PE+N	NH2	580	350	300	1 x 95 mm ²
400A	224541ZOLAK	3P+PE+N	NH2	580	350	300	1 x 95 mm ²

Установочные размеры.
INSTALLATION AND CLEARING SIZES OF TAP-OFF UNITS ON DUCTS.

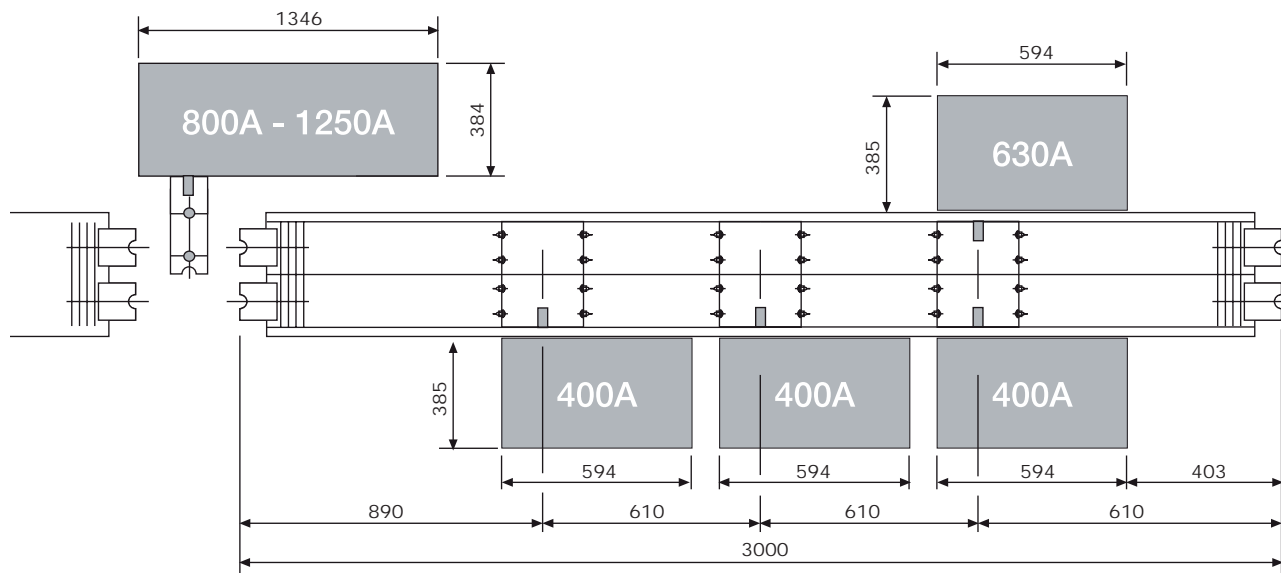

Аксессуары
ACCESSORIES

Соединительные блоки для отводных блоков
JOINT STACKS FOR JOINT TAP-OFFS

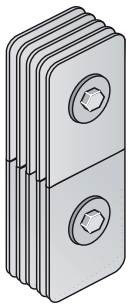

!
Внимание
В заказ не забудьте включить код соединительного блока в соответствии с выбранным фиксированным отводным блоком.

!
CAUTION
Add the reference numbers of joint stacks corresponding to the joint tap-off unit you are choosing.

Ном.ток Rated I	медь COPPER	алюминий ALUMINIUM
	800A	
1000A	218028R0AAA	218028R0AAA
1250A	218028R0AAA	218029R0AAA
1600A	218029R0AAA	218029R0AAA
2000A	218029R0AAA	218029R0AAA
2500A	218029R0AAA	218031R0AAA
3200A	218031R0AAA	218031R0AAA
4000A	218031R0AAA	218033R0AAA
5000A	218033R0AAA	218033R0AAA

Торцевая крышка
END COVER

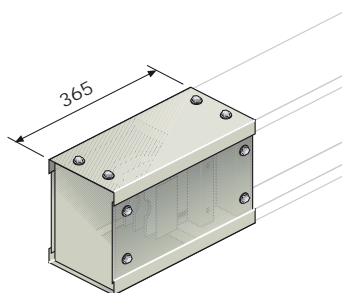

Ном.ток Rated I	медь COPPER	алюминий ALUMINIUM
		4P + PE
800A		214410Z0LAC
1000A	214410Z0LAC	214410Z0LAC
1250A	214410Z0LAC	214710Z0LAC
1600A	214710Z0LAC	214710Z0LAC
2000A	214710Z0LAC	214710Z0LAC
2500A	214710Z0LAC	215710Z0LAC
3200A	215710Z0LAC	215710Z0LAC
4000A	215710Z0LAC	215710Z0LAC
5000A	216810Z0LAC	216810Z0LAC

Промежуточный подвес
HALF HANGER

Элементы трассы могут быть закреплены «плашмя» или «на ребро», вне зависимости, на горизонтальной или вертикальной поверхности, при этом стандартные подвесы должны устанавливаться парами, на дистанции:

для одиночных систем шин:
* 3м, если устанавливается «на ребро».
* 2м, если устанавливается «плашмя».

Двойные или тройные системы шин:
* 2м, независимо от положения.

The duct can be installed flatwise or edgewise, indifferently, in horizontal or vertical runs, with standard hangers to be used in pairs at a distance of:

Single-duct systems:
• 3 m if installed edgewise
• 2 m if installed flatwise

Double or triple ducts:
• 2 meters whether edgewise or flatwise

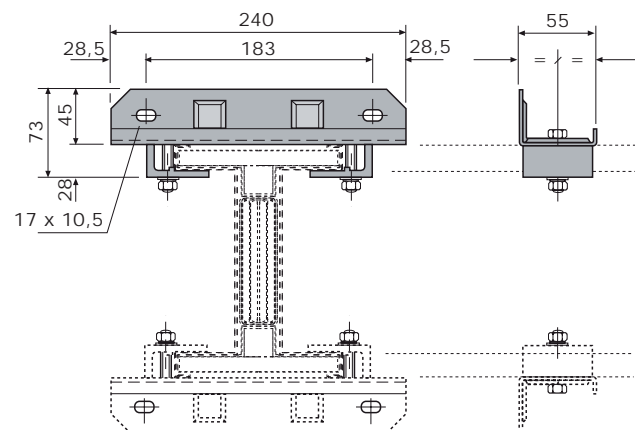

!
Такие же подвесы используются со всеми версиями серии BX.

!
The same hanger is used with all versions of BX.

Ном.ток Rated I	Код Code
Tutte-All	214420Z0AAA

Падение напряжения на метр длины - (для медного исполнения) VOLTAGE DROP PER METER - (COPPER VERSION)

Данные рассчитаны с учетом активного и реактивного сопротивлений для каждого номинального тока.
Computed based on resistance and reactance values of each rated I

Величина падения напряжения вычисляется для системы работающей при номинальном токе, после достижения теплового баланса, при трехфазной нагрузке, сосредоточенной в конце трассы.

Падение напряжения для распределенных нагрузок можно подсчитать умножив ниже приведенные величины на 0,5



Внимание: когда ток в трассе отличается от номинального, приведенные величины должны быть умножены на отношение рабочего тока к номинальному.

Voltage drop values refer to a system operating at rated current, after reaching thermal balance, with a three-phase load concentrated at the end of the line.

Voltage drop values for distributed loads can be calculated by multiplying the below values by 0.5.



Caution: when the current of the line is different from rated current, the below values must be multiplied by the ratio of operating to rated current.

Пример: падение напряжения на конце трассы медного шинпровода серии BX 1600 А, длиной 30 м, при рабочем токе 1100 А и коэффициенте мощности 0,6:

Example: voltage drop at the end of a BX 1600 A copper run 30 meters long, operating at a current of 1100 and a power factor of 0.6:

$$\Delta V = 0,0897 \times \frac{1100}{1600} \times 30 = 1,85 \text{ V}$$

Медь COPPER

In	Cos φ	φ	L	R	X	V/m	In	Cos φ	φ	L	R	X	V/m
1000	1	0	1	4,5	2,8	0,0779	2500	1	0	1	1,7	1,2	0,0735
1000	0,9	0,451027	1	4,5	2,8	0,0912	2500	0,9	0,451027	1	1,7	1,2	0,0888
1000	0,8	0,643501	1	4,5	2,8	0,0913	2500	0,8	0,643501	1	1,7	1,2	0,0900
1000	0,7	0,795399	1	4,5	2,8	0,0891	2500	0,7	0,795399	1	1,7	1,2	0,0885
1000	0,6	0,927295	1	4,5	2,8	0,0855	2500	0,6	0,927295	1	1,7	1,2	0,0856
1000	0,5	1,047198	1	4,5	2,8	0,0809	2500	0,5	1,047198	1	1,7	1,2	0,0817
1200	1	0	1	3,31	2,4	0,0687	3200	1	0	1	1,4	0,9	0,0775
1200	0,9	0,451027	1	3,31	2,4	0,0836	3200	0,9	0,451027	1	1,4	0,9	0,0915
1200	0,8	0,643501	1	3,31	2,4	0,0849	3200	0,8	0,643501	1	1,4	0,9	0,0919
1200	0,7	0,795399	1	3,31	2,4	0,0837	3200	0,7	0,795399	1	1,4	0,9	0,0898
1200	0,6	0,927295	1	3,31	2,4	0,0811	3200	0,6	0,927295	1	1,4	0,9	0,0864
1200	0,5	1,047198	1	3,31	2,4	0,0775	3200	0,5	1,047198	1	1,4	0,9	0,0819
1350	1	0	1	3,04	2,3	0,0710	4000	1	0	1	1,2	0,8	0,0830
1350	0,9	0,451027	1	3,04	2,3	0,0873	4000	0,9	0,451027	1	1,2	0,8	0,0989
1350	0,8	0,643501	1	3,04	2,3	0,0890	4000	0,8	0,643501	1	1,2	0,8	0,0996
1350	0,7	0,795399	1	3,04	2,3	0,0881	4000	0,7	0,795399	1	1,2	0,8	0,0977
1350	0,6	0,927295	1	3,04	2,3	0,0856	4000	0,6	0,927295	1	1,2	0,8	0,0941
1350	0,5	1,047198	1	3,04	2,3	0,0820	4000	0,5	1,047198	1	1,2	0,8	0,0895
1600	1	0	1	2,6	2,1	0,0720	5000	1	0	1	0,8	0,6	0,0692
1600	0,9	0,451027	1	2,6	2,1	0,0901	5000	0,9	0,451027	1	0,8	0,6	0,0849
1600	0,8	0,643501	1	2,6	2,1	0,0925	5000	0,8	0,643501	1	0,8	0,6	0,0865
1600	0,7	0,795399	1	2,6	2,1	0,0919	5000	0,7	0,795399	1	0,8	0,6	0,0855
1600	0,6	0,927295	1	2,6	2,1	0,0897	5000	0,6	0,927295	1	0,8	0,6	0,0830
1600	0,5	1,047198	1	2,6	2,1	0,0863	5000	0,5	1,047198	1	0,8	0,6	0,0795
2000	1	0	1	2,3	1,8	0,0796							
2000	0,9	0,451027	1	2,3	1,8	0,0988							
2000	0,8	0,643501	1	2,3	1,8	0,1010							
2000	0,7	0,795399	1	2,3	1,8	0,1002							
2000	0,6	0,927295	1	2,3	1,8	0,0976							
2000	0,5	1,047198	1	2,3	1,8	0,0937							

Падение напряжения на метр длины - (для алюминиевого исполнения) VOLTAGE DROP PER METER - (ALUMINIUM VERSION)

Данные рассчитаны с учетом активного и реактивного сопротивлений для каждого номинального тока.
Computed based on resistance and reactance values of each rated I

Величина падения напряжения вычисляется для системы, работающей при номинальном токе после достижения теплового баланса, при трехфазной нагрузке, сосредоточенной в конце трассы.

Падение напряжения для распределенных нагрузок можно подсчитать умножив ниже приведенные величины на 0,5



Внимание: когда ток в трассе отличается от номинального, приведенные величины должны быть умножены на отношение рабочего тока к номинальному.

Пример: падение напряжения на конце медной трассы шинопровода серии BX 1600 А, длиной 30 м, при рабочем токе 1100 А и коэффициенте мощности 0,6:

$$\Delta V = 0,0891 \times \frac{1100}{1600} \times 30 = 1,83 \text{ V}$$

Voltage drop values refer to a system operating at rated current, after reaching thermal balance, with a three-phase load concentrated at the end of the line.

Voltage drop values for distributed loads can be calculated by multiplying the below values by 0.5.



Caution: when the current of the line is different from rated current, the below values must be multiplied by the ratio of operating to rated current.

Example: voltage drop at the end of a BX 1600A aluminium run 30 meters long, operating at a current of 1100 and a power factor of 0.6:

Алюминий ALUMINIUM

In	Cos φ	φ	L	R	X	V/m	In	Cos φ	φ	L	R	X	V/m
800	1	0	1	7,9	2,8	0,1093	2000	1	0	1	2,7	1,2	0,0934
800	0,9	0,451027	1	7,9	2,8	0,1153	2000	0,9	0,451027	1	2,7	1,2	0,1022
800	0,8	0,643501	1	7,9	2,8	0,1107	2000	0,8	0,643501	1	2,7	1,2	0,0996
800	0,7	0,795399	1	7,9	2,8	0,1042	2000	0,7	0,795399	1	2,7	1,2	0,0950
800	0,6	0,927295	1	7,9	2,8	0,0966	2000	0,6	0,927295	1	2,7	1,2	0,0893
800	0,5	1,047198	1	7,9	2,8	0,0882	2000	0,5	1,047198	1	2,7	1,2	0,0827
1000	1	0	1	5,9	2,1	0,1021	2500	1	0	1	2,1	0,9	0,0908
1000	0,9	0,451027	1	5,9	2,1	0,1077	2500	0,9	0,451027	1	2,1	0,9	0,0987
1000	0,8	0,643501	1	5,9	2,1	0,1035	2500	0,8	0,643501	1	2,1	0,9	0,0960
1000	0,7	0,795399	1	5,9	2,1	0,0974	2500	0,7	0,795399	1	2,1	0,9	0,0914
1000	0,6	0,927295	1	5,9	2,1	0,0903	2500	0,6	0,927295	1	2,1	0,9	0,0856
1000	0,5	1,047198	1	5,9	2,1	0,0825	2500	0,5	1,047198	1	2,1	0,9	0,0791
1250	1	0	1	4,8	1,8	0,1038	3200	1	0	1	1,8	0,8	0,0996
1250	0,9	0,451027	1	4,8	1,8	0,1104	3200	0,9	0,451027	1	1,8	0,8	0,1090
1250	0,8	0,643501	1	4,8	1,8	0,1064	3200	0,8	0,643501	1	1,8	0,8	0,1063
1250	0,7	0,795399	1	4,8	1,8	0,1005	3200	0,7	0,795399	1	1,8	0,8	0,1014
1250	0,6	0,927295	1	4,8	1,8	0,0934	3200	0,6	0,927295	1	1,8	0,8	0,0952
1250	0,5	1,047198	1	4,8	1,8	0,0856	3200	0,5	1,047198	1	1,8	0,8	0,0882
1400	1	0	1	4	1,6	0,0969	4000	1	0	1	1,4	0,75	0,0969
1400	0,9	0,451027	1	4	1,6	0,1041	4000	0,9	0,451027	1	1,4	0,75	0,1098
1400	0,8	0,643501	1	4	1,6	0,1008	4000	0,8	0,643501	1	1,4	0,75	0,1086
1400	0,7	0,795399	1	4	1,6	0,0955	4000	0,7	0,795399	1	1,4	0,75	0,1049
1400	0,6	0,927295	1	4	1,6	0,0891	4000	0,6	0,927295	1	1,4	0,75	0,0996
1400	0,5	1,047198	1	4	1,6	0,0820	4000	0,5	1,047198	1	1,4	0,75	0,0934
1600	1	0	1	3,5	1,4	0,0969	5000	1	0	1	1,2	0,7	0,1038
1600	0,9	0,451027	1	3,5	1,4	0,1041	5000	0,9	0,451027	1	1,2	0,7	0,1198
1600	0,8	0,643501	1	3,5	1,4	0,1008	5000	0,8	0,643501	1	1,2	0,7	0,1194
1600	0,7	0,795399	1	3,5	1,4	0,0955	5000	0,7	0,795399	1	1,2	0,7	0,1159
1600	0,6	0,927295	1	3,5	1,4	0,0891	5000	0,6	0,927295	1	1,2	0,7	0,1107
1600	0,5	1,047198	1	3,5	1,4	0,0820	5000	0,5	1,047198	1	1,2	0,7	0,1043

Технические характеристики - медь

TECHNICAL DATA – COPPER

Ном.ток (А) Rated current	1000	1250	1600	2000	2500	3200	4000	5000
Конфигурация системы (число параллельных систем шин) System configuration (number of ducts)	1	1	1	1	1	2	2	2
Материал кожуха (сталь) Housing made of (steel)	горяче -оцинков. hot-galvanized	горяче -оцинков. hot-galvanized	горяче -оцинков. hot-galvanized	RAL 7032	RAL 7032	горяче -оцинков. hot-galvanized	RAL 7032	горяче -оцинков. hot-galvanized
Число болтов для соединения Number of bolts for joint	1 x 1	1 x 1	1 x 2	1 x 2	2 x 1	2 x 2	2 x 2	2 x 2
Размеры (мм) (137 x А) Dimensions	190x137	190x137	254x137	254x137	254x137	472x137	472x137	472x137
Поперечное сечение фазы и нейтрали (мм) Phase and neutral cross section	484	645	839	968	1193	1677	1935	2386
Номинальное напряжение изоляции (V) Insulation rated voltage	1000	1000	1000	1000	1000	1000	1000	1000
Испыт. напряжение изоляции (V) Dielectric test voltage	3500	3500	3500	3500	3500	3500	3500	3500
Сопротивление при коротком замыкании R_{20} (мОм/м) Short-circuit resistance	0,036	0,027	0,021	0,018	0,015	0,010	0,009	0,007
Сопротивление переменному току R_{Σ} (мОм/м) (1) Alternate current resistance	0,040	0,030	0,024	0,021	0,017	0,012	0,010	0,008
Джоулевы потери $3RI^2$ (Вт/м) Joule losses In $3RI^2$	135	143	200	288	319	430	576	600
Реактивное сопротивление фазы (мОм/м) Phase reactance	0,028	0,024	0,021	0,016	0,012	0,009	0,009	0,006
Полное сопротивление фазы (мОм/м) Phase impedance	0,054	0,040	0,032	0,028	0,022	0,016	0,013	0,011
Номинальный ток трехфазного КЗ (КА)* Short-circuit rated current (short-time)	Trasp. 100 Distr. 75	100 75	100 75	100 75	200 150	200 150	200 150	300 225
Номинальный ток короткого замыкания, фаза - N (КА)* Short-circuit rated current (short-time)	Trasp. 60 Distr. 45	60 45	60 45	60 45	120 90	120 90	120 90	180 135
Номинальный ток короткого замыкания, фаза - PE (КА) Short-circuit rated current (short-time)	Trasp. 60 Distr. 45	60 45	60 45	60 45	120 90	120 90	120 90	180 135
Пиковый ток короткого замыкания, трехфазный (КА)** Short-circuit rated current (peak)	Trasp. 176 Distr. 141	176 141	176 141	176 141	352 282	352 282	352 282	528 423
Пиковый ток короткого замыкания, фаза - N (КА)** Short-circuit rated current (peak)	Trasp. 106 Distr. 85	106 85	106 85	106 85	211 169	211 169	211 169	317 254
Пиковый ток короткого замыкания, фаза - PE (КА) Short-circuit rated current (peak)	Trasp. 106 Distr. 85	106 85	106 85	106 85	211 169	211 169	211 169	317 254
Максимальная термическая стойкость, трехфазная (1с) (A ² c)* 106 Specific energy (short-time)	Trasp. 10000 Distr. 5625	10000 5625	10000 5625	10000 5625	40000 22500	40000 22500	40000 22500	90000 50625
Максимальная термическая стойкость, фаза - N (1с) (A ² c)* 106 Specific energy (short-time)	Trasp. 3600 Distr. 2025	3600 2025	3600 2025	3600 2025	14400 8100	14400 8100	14400 8100	32400 18225
Максимальная термическая стойкость, фаза - PE (1с) (A ² c)* 106 Specific energy (short-time)	Trasp. 3600 Distr. 2025	3600 2025	3600 2025	3600 2025	14400 8100	14400 8100	14400 8100	32400 18225
Поперечное сечение защитного проводника Protective conductor cross section	2014	2014	2458	2458	3753	4646	4646	6832
Масса (кг/м) Mass	Trasp. 37 Distr. 38	43 44	55 56	60 61	93 95	110 112	120 122	180 183
Минимальные размеры углов для монтажа «плашмя» (мм) Minimum length edgewise elbows	400x400	400x400	400x400	400x400	400x400	400x400	400x400	400x400
Минимальные размеры углов для монтажа «на ребро» (мм) Minimum length flatwise elbows	500x500	500x500	620x620	620x620	654x654	838x838	838x838	1056x1056
Активное сопротивление аварийного контура (мОм/100м) Fault loop resistance	9,00	6,62	5,20	4,80	3,40	2,80	2,40	1,65
Реактивное сопротивление аварийного контура (мОм/100м) Fault loop reactance	2,80	2,40	2,10	1,60	1,20	0,90	0,80	0,60
Полное сопротивление аварийного контура (мОм/100м) Fault loop impedance	9,42	7,04	5,61	5,06	3,60	2,94	2,53	1,75

* эффективная величина

** пиковое значение (первый полупериод)

(1) Величина измерена при 50 Гц после достижения теплового баланса, при номинальном токе

* R.m.s. value

** Peak (first half-period)

(1) Value measured at 50 Hz after reaching thermal balance at rated current

Технические характеристики - алюминий

TECHNICAL DATA – ALUMINIUM

Ном.ток (А) Rated current	800	1000	1250	1600	2000	2500	3200	4000	5000
Конфигурация системы (число параллельных систем шин) System configuration (number of ducts)	1	1	1	1	1	2	2	2	3
Материал корпуса (сталь) Housing made of (steel)	zincata hot-galvaniz.	zincata hot-galvaniz.	zincata hot-galvaniz.	zincata hot-galvaniz.	RAL 7032	zincata hot-galvaniz.	zincata hot-galvaniz.	RAL 7032	RAL 7032
Число болтов для соединения Number of bolts for joint	1 x 1	1 x 1	1 x 2	1 x 2	1 x 2	2 x 2	2 x 2	2 x 2	3 x 2
Размеры (мм) (137 x A) Dimensions	190x137	190x137	254x137	254x137	254x137	472x137	472x137	472x137	690x137
Поперечное сечение фазы и нейтрали (мм) Phase and neutral cross section	484	645	839	1129	1193	1935	2258	2386	3386
Номинальное напряжение изоляции (V) Insulation rated voltage	1000	1000	1000	1000	1000	1000	1000	1000	1000
Испытательное напряжение изоляции (V) Dielectric test voltage	3500	3500	3500	3500	3500	3500	3500	3500	3500
Сопротивление при коротком замыкании R_{20} (мОм/м) Short-circuit resistance	0,070	0,053	0,041	0,030	0,028	0,018	0,015	0,014	0,010
Сопротивление переменному току R_1 (мОм/м) (1) Alternate current resistance	0,081	0,058	0,045	0,035	0,034	0,020	0,017	0,016	0,011
Джоулевы потери $3RI^2$ (Вт/м) Joule losses $In 3RI^2$	152	177	225	269	420	356	507	792	900
Реактивное сопротивление фазы (мОм/м) Phase reactance	0,028	0,021	0,018	0,014	0,014	0,009	0,008	0,008	0,007
Полное сопротивление фазы (мОм/м) Phase impedance	0,085	0,062	0,048	0,037	0,036	0,022	0,019	0,018	0,013
Номинальный ток трехфазного КЗ (КА)* Short-circuit rated current (short-time)	Trasp. 100 Distr. 75	100 75	100 75	100 75	100 75	200 150	200 150	200 150	300 225
Номинальный ток короткого замыкания, фаза - N (КА)* Short-circuit rated current (short-time)	Trasp. 60 Distr. 45	60 45	60 45	60 45	60 45	120 90	120 90	120 90	180 135
Номинальный ток короткого замыкания, фаза - PE (КА) Short-circuit rated current (short-time)	Trasp. 60 Distr. 45	60 45	60 45	60 45	60 45	120 90	120 90	120 90	180 135
Пиковый ток короткого замыкания, трехфазный (КА)** Short-circuit rated current (peak)	Trasp. 176 Distr. 141	176 141	176 141	176 141	176 141	352 282	352 282	352 282	528 423
Пиковый ток короткого замыкания, фаза - N (КА)** Short-circuit rated current (peak)	Trasp. 106 Distr. 85	106 85	106 85	106 85	106 85	211 169	211 169	211 169	317 254
Пиковый ток короткого замыкания, фаза - PE (КА) Short-circuit rated current (peak)	Trasp. 106 Distr. 85	106 85	106 85	106 85	106 85	211 169	211 169	211 169	317 254
Максимальная термическая стойкость, трехфазная (1с) (A ² с)* 106 Specific energy (short-time)	Trasp. 10000 Distr. 5625	10000 5625	10000 5625	10000 5625	10000 5625	40000 22500	40000 22500	40000 22500	90000 50625
Максимальная термическая стойкость, фаза - N (1с) (A ² с)* 106 Specific energy (short-time)	Trasp. 3600 Distr. 2025	3600 2025	3600 2025	3600 2025	3600 2025	14400 8100	14400 8100	14400 8100	32400 18225
Максимальная термическая стойкость, фаза - PE (1с) (A ² с)* 106 Specific energy (short-time)	Trasp. 3600 Distr. 2025	3600 2025	3600 2025	3600 2025	3600 2025	14400 8100	14400 8100	14400 8100	32400 18225
Поперечное сечение защитного проводника Protective conductor cross section	2014	2014	2458	2458	2458	4646	4646	4646	6832
Масса (кг/м) Mass	Trasp. 26 Distr. 27	28 29	34 35	38 39	40 41	72 74	76 78	76 78	114 117
Минимальные размеры углов для монтажа «плашмя» (мм) Minimum length edgewise elbows	400x400	400x400	400x400	400x400	400x400	400x400	400x400	400x400	400x400
Минимальные размеры углов для монтажа «на ребро» (мм) Minimum length flatwise elbows	500x500	500x500	620x620	620x620	620x620	838x838	838x838	838x838	1056x1056
Активное сопротивление аварийного контура (мОм/100м) Fault loop resistance	15,80	11,80	9,60	7,00	7,00	4,20	3,60	3,60	2,40
Реактивное сопротивление аварийного контура (мОм/100м) Fault loop reactance	2,80	2,10	1,80	1,40	1,40	0,90	0,80	0,80	0,70
Полное сопротивление аварийного контура (мОм/100м) Fault loop impedance	16,05	15,21	9,77	7,14	7,14	4,30	3,69	3,69	2,50

* эффективная величина

** пиковое значение (первый полупериод)

(1) Величина измерена при 50 Гц после достижения теплового баланса, при номинальном токе

* R.m.s. value

** Peak (first half-period)

(1) Value measured at 50 Hz after reaching thermal balance at rated current

POGLIANO BUSBAR

PDF



Итальянские шинопроводы Pogliano BusBar s.r.l.

111033, г. Москва

Золоторожский вал д. 32 стр. 2

Тел.: +7 495 665 69 08

E-mail.: info@busbarsystem.ru

Web.: www.busbarsystem.ru